



3AA 054 690 #
5K0 054 690 #
5K0 054 691 #

Montageanleitung

Original Geschwindigkeitsregelanlage (GRA)

CZ ⇒ Strana 6 **E** ⇒ Página 9 **F** ⇒ Page 12 **GB** ⇒ Page 15
I ⇒ Pagina 18 **NL** ⇒ Pagina 21 **S** ⇒ Sida 24

Lieferumfang:

- ◆ 1 x Lenkstockschalter¹⁾
- ◆ 1 x Steuerleitung²⁾
- ◆ 1 x Steuergerät für Lenksäulenelektronik³⁾
- ◆ 1 x Montageanleitung

¹⁾ Der gelieferte Lenkstockhebel hat **immer** die Schalterstellungen für Fahrzeuge mit Heckwischer, unabhängig von der tatsächlich im Fahrzeug vorhandenen Ausstattung. Bei Fahrzeugen ohne Heckwischer sind die betreffenden Schalterstellungen ohne Funktion. Bei der Fahrzeugübergabe ist der Kunde über diesen Umstand zu informieren.

²⁾ Steuerleitung ist immer Bestandteil des Lieferumfangs, wird aber je nach Fahrzeugausstattung eventuell nicht benötigt.

³⁾ Steuergerät für Lenksäulenelektronik ist nicht bei allen Original Geschwindigkeitsregelanlagen Bestandteil des Lieferumfangs. Lieferung erfolgt nur, wenn ein Austausch erforderlich ist.

Benötigte Spezialwerkzeuge, Prüf- und Messgeräte sowie Hilfsmittel:

- ◆ Kreuzschlitzschraubendreher
- ◆ Schlitzschraubendreher
- ◆ Fahrzeugdiagnose-, Mess- u. Informationssystem -VAS 505X- mit aktueller Volkswagen Marken- und Basis-CD.
- ◆ Satz Innen-Torx
- ◆ Drehmomentschlüssel -V.A.G. 1331-

Zubehör⁴⁾:

- ◆ Abreißschrauben (nur bei Leitungsverlegung und Fahrzeugen mit Diebstahl gesichertem Motorsteuergerät)
- ◆ Lenksäulenverkleidung unten (nur für Passat und Sharan, Farbcode der Innenausstattung beachten!)

⁴⁾ nicht im Lieferumfang enthalten, bitte gesondert bei Ihrem VW-Partner bestellen.

Arbeitsablauf

Hinweis

- ◆ *Der Einbau der Original Geschwindigkeitsregelanlage (GRA) sollte von einer Fachwerkstatt durchgeführt werden. Unsachgemäßer Einbau kann zu Schäden am Fahrzeug oder der Geschwindigkeitsregelanlage (GRA) führen.*
- ◆ *Die in dieser Montageanleitung beschriebenen auszuführenden Arbeiten am Fahrzeug können sich durch Modellpflegemaßnahmen unter Umständen ändern. Somit sind zum Beispiel Änderungen der Leitungsfarben oder auch der Einbauorte nicht auszuschließen. Aus diesem Grund immer auch den jeweils aktuellen Stromlaufplan bzw. die aktuellen Reparaturleitfäden des Fahrzeuges beachten.*
- ◆ *Alle Leitungen so befestigen, dass sie nicht mit drehenden oder anderen beweglichen Teilen des Fahrzeuges in Berührung kommen können und das Scheuern an scharfkantigen Blech- oder Kunststoffteilen ausgeschlossen wird.*
- ◆ *Technische Änderungen vorbehalten.*

1.1 Montage der Bauteile

- Batterie abklemmen.
⇒ Fahrzeugelektrik; Elektrische Anlage; Rep.-Gr. 27; Anlasser, Stromversorgung, GRA; Batterie an- und abklemmen
- Lenkrad mit Airbageinheit ausbauen.
⇒ Fahrwerk; Fahrwerk, Achsen, Lenkung; Rep.-Gr. 48; Lenkung; Montageübersicht Lenksäule; Lenkrad aus- und einbauen
- Lenkstockverkleidung ausbauen.
⇒ Karosserie; Karosserie-Montagearbeiten Innen; Rep.-Gr. 68; Ablagen, Abdeckungen und Blenden; Lenkstockverkleidungen aus- und einbauen
- Ablagefach unter der Schalttafel links ausbauen.
⇒ Karosserie; Karosserie-Montagearbeiten Innen; Rep.-Gr. 68; Ablagen, Abdeckungen und Blenden; Lenkstockverkleidungen aus- und einbauen



- Vorhandenen Lenkstockscharter ausbauen und durch das Bauteil aus dem Lieferumfang ersetzen.
- ⇒ Elektrische Anlage; Rep.-Gr.94; Leuchten, Lampen, Schalter außen; Lenkstockscharter

nur Fahrzeuge mit neuem Steuergerät für Lenksäulenelektronik:

- Vorhandene Steuergerät für Lenksäulenelektronik ausbauen und durch das Bauteil aus dem Lieferumfang ersetzen.
- ⇒ Elektrische Anlage; Rep.-Gr.94; Leuchten, Lampen, Schalter außen; Lenkstockscharter

Fortsetzung für alle Fahrzeuge:

 Hinweis

Es ist immer zu prüfen, ob bereits eine Steuerleitung zum Steuergerät für Lenksäulenelektronik im Fahrzeug verbaut ist. Die Steuerleitung belegt im Anschlussstecker die Kammer PIN 5 (siehe Seite 2, Abb. 2 -Pfeil-). Sollte die Steuerleitung bereits vorhanden sein, können die folgenden Arbeitsschritte übersprungen werden und die abschließenden Arbeiten und Aktivierung der Geschwindigkeitsregelanlage durchgeführt werden ⇒ Seite 5

- Am Stecker zum Steuergerät für Lenksäulenelektronik den Steckkontakteinsatz -1- mit einen Schraubendreher entriegeln -Pfeil- und aus dem Steckergehäuse -2- heraus ziehen.

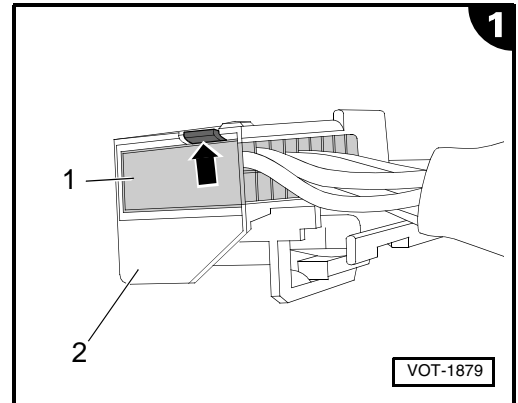

- Steuerleitung -1- in Kammer PIN 5 -Pfeil- des Steckkontakteinsatzes einstecken und verrasten.
- Steckkontakteinsatz in Steckergehäuse einschieben und verrasten.
- Stecker am Steuergerät für Lenksäulenelektronik einstecken.

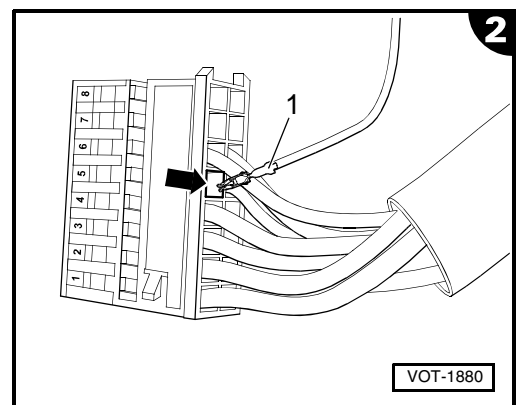

- Wischanlage ausbauen.
- ⇒ Fahrzeugelektrik; Elektrische Anlage; Rep.-Gr.92; Scheibenwisch- und Waschanlage

- Schrauben -Pfeile- herausdrehen und Abdeckung abnehmen.

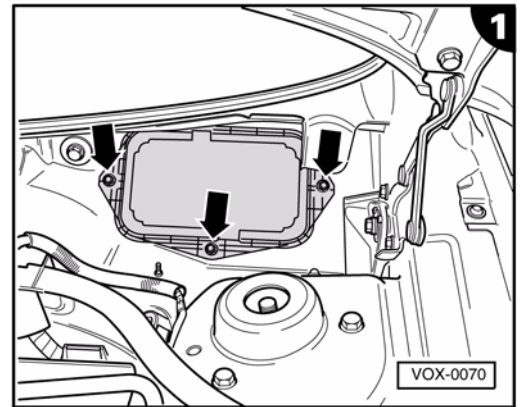

- Wie in der Abbildung gezeigt, ein Loch mit 10 mm Durchmesser in die Abdeckung bohren.
- Im Bereich der Bohrung die vorhandene Gummierung von der Rückseite der Abdeckung entfernen.
- Steuerleitung vom Innenraum durch die Bohrung -Pfeil- in der Abdeckung in den Motorraum verlegen.
- Steuerleitung im Innenraum mit Kabelbindern am vorhandenen Leitungen des Fahrzeugs knick- und scheuerfrei befestigen.

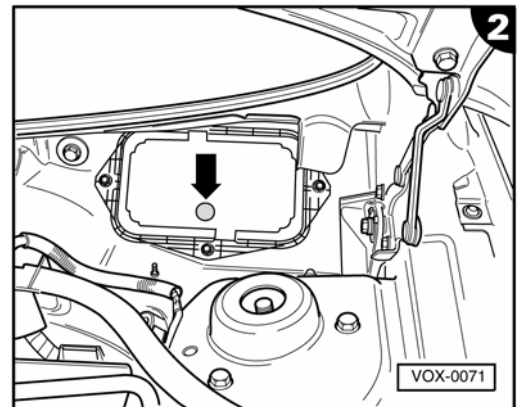

- Leitungsdurchführung -1- aus dem Lieferumfang auf die Steuerleitung schieben.
- Leitungsdurchführung -1- in die neue Bohrung (Seite 3, Abb. 2 -Pfeil-) der Abdeckung einsetzen.
- Abdeckung montieren (vgl. Seite 3, Abb. 1).
- Steuerleitung zum Motorsteuergerät verlegen.

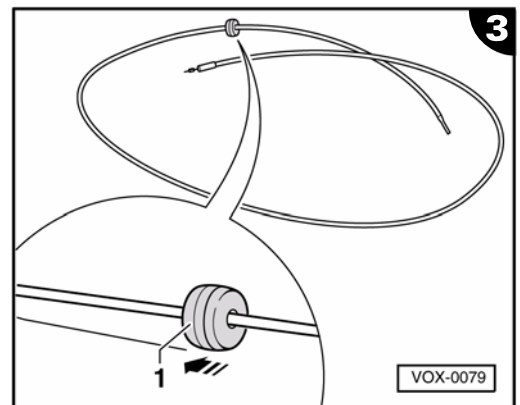

- Stecker vom Motorsteuergerät abziehen.
- ⇒ Antriebsaggregat; Rep.-Gr. 24; Kraftstoffaufbereitung - Elektronische Einspritzung; Motorsteuergerät -J623-
- Kabelbinder -1- durchtrennen und Abdeckung des Steckers abschieben -Pfeil-.

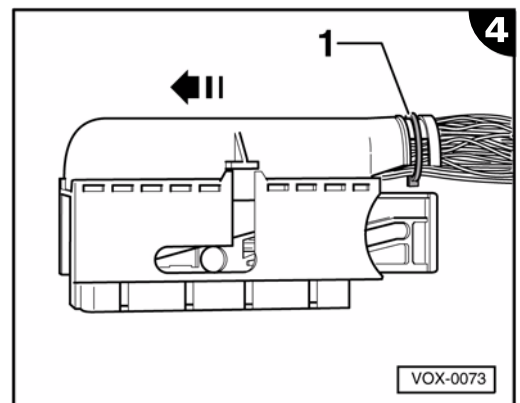



- Mit einem Schraubendreher die Verriegelungen rechts und links am Stecker herauschieben.

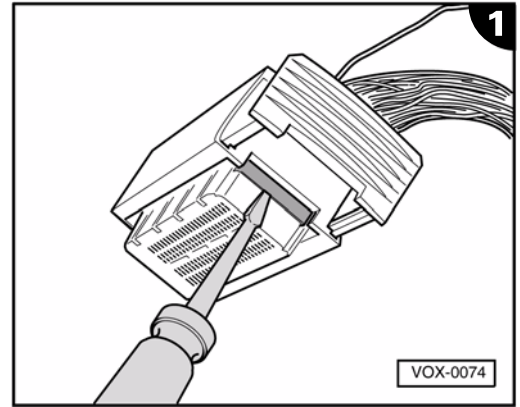

- Mit einem Schraubendreher die Abdeckung -1- und die Abdichtung -2- aus dem Steckgehäuse heraushebeln.

i Hinweis

Je nach Ausführung können in den nicht belegten PINs Platzhalter gesteckt sein. Diese sind bei der Montage wieder einzustecken.

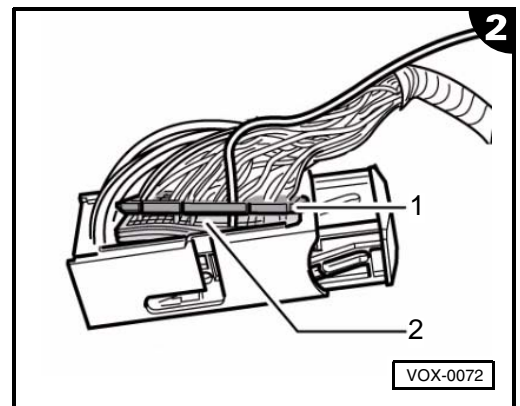

- Steckkontakteinsatz (schwarz) vorsichtig mit einem Schraubendreher heraushebeln und aus dem Gehäuse herausziehen.
 - Steuerleitung aus dem Lieferumfang gemäß Stromlaufplan am Steckkontakteinsatz einstecken und verrasten.
- ⇒ Stromlaufplan, B441 Verbindung (GRA) im Hauptleitungsstrang, J623 - Motorsteuergerät

i Hinweis

Die Steuerleitung GRA hat innerhalb des Steckkontakteinsatzes keine feste Zuordnung zu einem bestimmten PIN. Die PIN-Belegung variiert in Abhängigkeit vom verbauten Motor bzw. Motorsteuergerät.

- Stecker für das Motorsteuergerät in umgekehrter Reihenfolge montieren und Kabelbinder erneuern.
- Steuerleitung im Motorraum mit Kabelbindern am vorhandenen Leitungen des Fahrzeugs knick- und scheuerfrei befestigen.

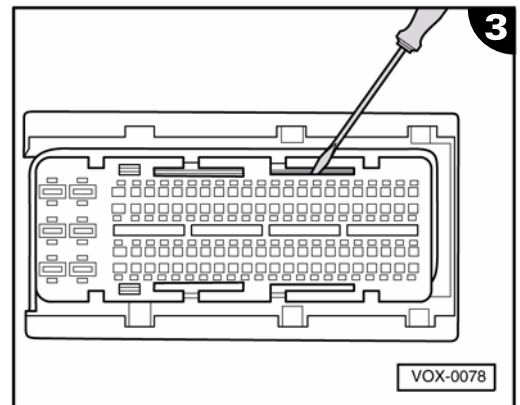

1.2 Abschließende Arbeiten und Aktivierung der Geschwindigkeitsregelanlage

- Alle Fahrzeugteile in umgekehrter Reihenfolge montieren.

Hinweis

- ◆ Die untere Abdeckung für die Lenksäule ist durch eine Abdeckung für Fahrzeuge mit Geschwindigkeitsregelanlage (GRA) zu ersetzen. Diese ist nicht im Lieferumfang enthalten und ist gesondert zu bestellen.
- ◆ Nach dem Ankleben der Batterie muss darauf geachtet werden, dass die Fahrzeugausstattung (Radio, Uhr, elektrische Fensterheber) entsprechend dem Reparaturleitfaden und/oder der Bedienungsanleitung überprüft wird.
- Fahrzeugdiagnose-, Mess- u. Informationssystem am Diagnosestecker des Fahrzeugs anschließen.

Hinweis

Wenn die ESP-Kontrollleuchte leuchtet, und Fehler Lenkwinkelsensor mit dem Begleittext „keine oder falsche Grundeinstellung“ im Fehlerspeicher eingetragen ist, muss der Lenkwinkelsensor - G85 neu angelernt werden. Gegebenenfalls Lenkwinkelsensor in der „geführten Fehlersuche“ neu abgleichen.

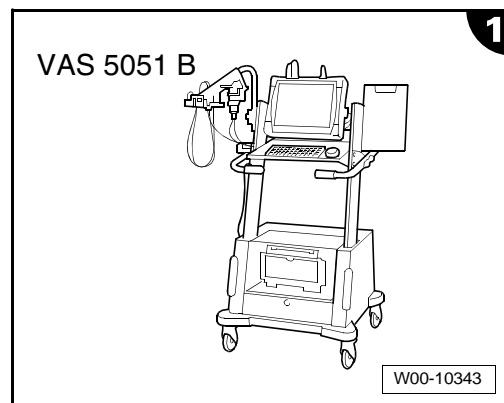

- Im Fahrzeugdiagnose-, Mess- u. Informationssystem -VAS 505X- die Betriebsart „geführten Funktionen“ und anschließend das entsprechende Fahrzeug auswählen.
- Nach dem Abfragen der Steuergeräte über die Taste „Sprung“ die „Funktions/Bauteileauswahl“ und nacheinander folgende Menüpunkte anwählen:

- ◆ Softwareversionsmanagement
- ◆ Software anpassen
- ◆ Taste 3 „Um und Nachrüstlösung durchführen“
- Den 5-stelligen Massnahmencode „XXXXX“ eingeben.

Nach der Codeeingabe wird die Onlineverbindung hergestellt und die Steuergerätecodierung durchgeführt.

- „geführte Fehlersuche“ über „Sprung“ beenden.

Alle Fehlerspeichereinträge werden gelöscht.

Gilt nur für Fahrzeuge mit „rastendem“ Fernlichthebel:

- Lenkstockschalter von „rastend“ auf „tippend“ umcodieren.

Fortsetzung für alle Fahrzeuge:

- Verbindung des Fahrzeugdiagnose-, Mess- u. Informationssystems -VAS 505X- trennen.

Hinweis

Je nach Variante der Kombiinstrumente wird die aktivierte GRA durch Aufleuchten der GRA-Leuchte oder durch die Schalterstellung am Blinkerschalter angezeigt.

- Mit dem Fahrzeug eine Probefahrt durchführen und Abschaltung der Geschwindigkeitsregelanlage (GRA) beim Betätigen des Kupplungs- bzw. Bremspedals überprüfen.

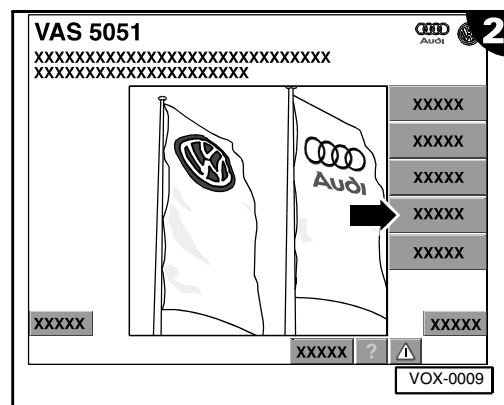



Montážní návod

Originální zařízení k regulaci rychlosti jízdy

3AA 054 690 #

5KO 054 690 #

5KO 054 691 #

Obsah dodávky:

- ◆ 1 x Vypínač na sloupku řízení¹⁾
- ◆ 1 x Řídicí vedení²⁾
- ◆ 1 x Řídicí jednotka elektroniky na sloupku řízení³⁾
- ◆ 1 x Montážní návod

¹⁾ Dodávaná páčka řídicí tyče má **vždy** polohy vypínače pro vozidla se stírači zadního skla, nezávisle od výbavy, která se nachází skutečně ve vozidle. U vozidel bez stíračů zadního skla jsou příslušné polohy vypínače nefunkční. Při odevzdávání vozidla musí být zákazník informován o této skutečnosti.

²⁾ Řízení je vždy součástí obsahu dodávky, v závislosti od vybavení vozidla však nemusí být popřípadě potřebné.

³⁾ Ovládací přístroj pro elektroniku sloupku řízení není u všech originálních zařízení k regulaci rychlosti součástí obsahu dodávky. Dodávka se provede pouze tehdy, když je potřebná výměna.

Potřebné speciální nářadí, zkušební a měřicí přístroje jakož i pomocné prostředky:

- ◆ křížový šroubovák
- ◆ plochý šroubovák
- ◆ diagnostický, měřicí a informační systém -VAS 505X- s aktuálním značkovým a základním mCD Volkswagen.
- ◆ sada vnitřních hvězdicových imbusů TORX
- ◆ momentový klíč -V.A.G. 1331-

Příslušenství⁴⁾:

- ◆ Trhací šrouby (pouze při uložení vodičů a vozidlech s řídicím přístrojem motoru zajištěným proti krádeži)
- ◆ Obložení sloupku řízení dole (pouze pro Passat a Sharan, respektujte barevný kód vnitřní výbavy!)

⁴⁾ není obsahem dodávky, objednejte prosím u Vašeho partnera VW zvlášť.

Pracovní proces

Upozornění

- ◆ *Instalaci originálního systému udržování rychlosti jízdy by měla provádět odborná dílna. Neodborná montáž může mít za následek poškození vozidla nebo systému udrovaní rychlosti jízdy.*
- ◆ *Vzhledem k vývoji modelů automobilu, může za jistých okolností dojít ke změnám prací, popsanych v tomto návodu k instalaci. Z toho důvodu nelze vyloučit např. eventuální změny barev vodičů nebo také míst pro instalaci. Z tohoto důvodu se vždy řiďte také podle aktuálního schéma zapojení, resp. aktuálních instrukcí pro opravy vozidla.*
- ◆ *Upevněte všechny vodiče tak, aby se nedostaly do styku s otáčejícími se nebo jinými pohyblivými částmi vozidla, a aby se neodíraly o ostré hrany plechů nebo plastových dílů.*
- ◆ *Technické změny vyhrazené.*

1.1 Montáž komponent

- Odpojte baterii.
- ⇒ Autoelektrika; elektrická instalace; opr. sk. 27; spouštěč, zdroj proudu, zařízení k regulaci rychlosti jízdy; připojení a odpojení akumulátoru
- Demontujte volant s jednotkou s airbagy.
- ⇒ Podvozek; podvozek, osy, řízení; opr.-sk. 48; řízení; přehled montáže sloupku řízení; demontáž a montáž volantu
- Demontujte plášť tyče řízení.
- ⇒ Karoserie; vnitřní montážní práce na karoserii; opr. sk. 68; odkládací plochy, kryty a zaslepení; demontáž a montáž obložení sloupků řízení
- Demontujte odkládací přihrádku vlevo pod spínací tabulí.
- ⇒ Karoserie; vnitřní montážní práce na karoserii; opr. sk. 68; odkládací plochy, kryty a zaslepení; demontáž a montáž obložení sloupků řízení
- Demontujte existující vypínač tyče řízení a vyměňte jej za součástku z obsahu dodávky.
- ⇒ Elektrická instalace; opr. sk. 94; osvětlovací tělesa, světlomety, spínače na vnější straně; vypínač tyče řízení

pouze vozidla s novým řídicím přístrojem pro elektroniku sloupku řízení:

- Demontujte existující řídicí přístroj pro elektroniku sloupku řízení a vyměňte za součástku z obsahu dodávky.
- ⇒ Elektrická instalace; opr. sk. 94; osvětlovací tělesa, světlomety, spínače na vnější straně; vypínač tyče řízení

Pokračování pro všechna vozidla:

Upozornění

Musíte vždy zkontrolovat, zda je již připojen řídicí rozvod k řídicímu přístroji pro elektroniku sloupku řízení ve vozidlu. Řídicí rozvod obsazený v spojovací zástrčce komory PIN 5 (viz strana 2, obr. 2 -šipka-). Když je již řídicí rozvod k dispozici, pak lze přeskočit následující pracovní kroky a provést závěrečné činnosti a aktivaci zařízení k regulaci rychlosti jízdy ⇒ strana 5

Strana 2 - obr. 1

- Odblokujte na zástrčce k řídicímu přístroji pro jednotky elektroniky na sloupku řízení rozdělovací vložku na zástrčkové kontakty -1- -šipka- a vytáhněte jí z pouzdra zástrčky -2-.

Strana 2 - obr. 2

- Zasuňte a zaklapněte řídicí rozvod -1- do komory PIN 5 -šipka- kontaktního zásuvného nástavce.
 - Zasuňte a zaklapněte rozdělovací vložku na zástrčkové kontakty do pouzdra zástrčky.
 - Zastrčte zástrčku na řídicím přístroji pro elektroniku sloupku řízení.
 - Demontujte zařízení pro stírání.
- ⇒ Autoelektrika; elektrické zařízení; opr. sk. 92; zařízení pro stírání a ostřikování

Strana 3 - obr. 1

- Vyšroubujte šrouby -šipka- a odstraňte kryt.

Strana 3 - obr. 2

- Do krytu vyvrtejte otvor o průměru 10 mm tak, jak znázorňuje obrázek.
- V oblasti otvoru odstraňte existující pogumování ze zadní strany krytu.
- Přesuňte řídicí rozvod z vnitřního prostoru přes otvor -šipka- v krytu prostoru motoru.
- Upevněte řídicí rozvod ve vnitřním prostoru pomocí kabelových svorek na existující rozvody vozidla bez zalomení a oděrů.

Strana 3 - obr. 3

- Posuňte kabelovou průchodku -1- z obsahu dodávky na řídicí rozvod.
- Vložte kabelovou průchodku -1- do nového otvoru (strana 3, obr. 2 -šipka-) krytu.
- Namontujte kryt (por. strana 3, obr. 1).
- Uložte řídicí rozvod k řídicímu přístroji motoru.

Strana 3 - obr. 4

- Vytáhněte zástrčku z řídicího přístroje motoru.
- ⇒ Hnací agregát; opr.-skup. 24; Úprava paliva - Elektronické vstřikování; řídicí přístroj motorou -J623-
- Odpojte kabelovou svorku -1- a odsuňte kryt zástrčky -šipka-.

Strana 4 - obr. 1

- Pomocí šroubováku odstraňte vypáčením uzávěry na pravé a levé straně zástrčky.

Strana 4 - obr. 2

- Pomocí šroubováku odstraňte vypáčením kryt -1- a utěsnění -2- z krytu zástrčky.

Upozornění

Podle provedení mohou být v neobsazených vývodech zasunuty držáky míst. Při montáži je opět zasuňte.

Strana 4 - obr. 3

- Uvolněte šroubovákem rozdělovací vložku na zástrčkové kontakty (černá) a vytáhněte ji z pouzdra.
 - Zasuňte a zaklapněte řídicí rozvod z obsahu dodávky podle plánu elektrického zapojení na rozdělovací vložku na zástrčkové kontakty.
- ⇒ Plán elektrického zapojení B441 spojka (zařízení k regulaci rychlosti jízdy) v hlavním svazku fázových vodičů., J623 - řídicí přístroj motoru

Upozornění

Řídicí rozvod (zařízení k regulaci rychlosti jízdy) nemá v rámci rozdělovací vložky na zástrčkové kontakty žádné pevné přiřazení k jistému PIN. Obsazení vývodu se mění v závislosti od namontovaného motoru nebo řídicího přístroje motoru.

- Namontujte zástrčku pro řídicí přístroj motoru v obráceném pořadí a vyměňte kabelovou svorku.
- Upevněte řídicí rozvod v motorovém prostoru pomocí kabelových svorek na existující rozvody vozidla bez zalomení a oděrů.



1.2 Dokončovací práce a aktivace zařízení k regulaci rychlosti jízdy

- Všechny díly vozidla namontujte v obráceném pořadí.

Upozornění

- ◆ Spodní kryt sloupku řízení nahradte krytem pro vozidla se systémem udržování rychlosti jízdy. Ten není součástí dodávky a musí se objednat zvlášť.
- ◆ Po připojení akumulátoru musíte dávat pozor na to, aby bylo zkontrolováno vybavení vozidla (rádio, hodiny, elektrické ovládání oken) podle příručky pro opravy a/nebo návodu použití.

Strana 5 - obr. 1

- Připojte diagnostický, měřicí a informační systém na diagnostickou zástrčku vozidla.

Upozornění

Jestliže svítí kontrolka ESP a v paměti se závadami je poznamenána chyba snímače úhlu natočení kola s doprovodným textem "žádné nebo nesprávné základní nastavení", musí se snímač úhlu natočení kola - G85 podrobit znovu náuce. Případně nově vyrovnejte snímač úhlu natočení kola ve "vedeném vyhledávání chyb".

Strana 5 - obr. 2

- V diagnostickém, měřicím a informačním systému -VAS 505X- zvolte druh provozu „Řízené funkce“ a pak příslušné vozidlo.

- Po načtení řídicích jednotek zvolte tlačítkem „Skok“ „Výběr funkce/komponenty“ a postupně následující body menu:

- ◆ Manažment verze software
- ◆ Přizpůsobení software
- ◆ Tlačítko 3 „K provedení aktivace dodatečného vybavení“

- Zadejte 5 místný kódopatření „XXXXX“

Po zadání kódu se vytvoří on-line spojení a provede se kódování řídicího přístroje.

- Ukončete „Řízené vyhledávání chyb“ pomocí „Skok“.

Všechny záznamy o chybách uložené v paměti se vymažou.

Platí pouze pro vozidla s páčkou dálkových světel "s aretací":

- Změňte kód ovládacího zařízení na sloupku řízení z "aretovací" na "krokovací".

Pokračování pro všechna vozidla:

- Odpojte spojení diagnózy vozidla, měřicího a informačního systému -VAS 505X-.

Upozornění

Podle varianty kombinovaného přístroje je aktivovaný tempomat signalizován rozsvícením světélka tempomatu nebo polohou spínače na přepínači směrových světel.

- Proveďte vozidlem skušební jízdu a vyzkoušejte vypnutí zařízení k regulaci rychlosti jízdy při sešlápnutí pedálu spojky resp. brzdového pedálu.



Manual de montaje

Sistema original de regulación de velocidad

3AA 054 690 #
5K0 054 690 #
5K0 054 691 #

Conjunto de suministro:

- ◆ 1 x interruptor de la columna de dirección¹⁾
- ◆ 1 x línea de control²⁾
- ◆ 1 x unidad de control para la electrónica de la columna de dirección³⁾
- ◆ 1 x manual de montaje

¹⁾ La palanca de columna de dirección suministrada presenta **siempre** las posiciones de interruptor para vehículos con limpiacristal trasero, independientemente del equipamiento existente realmente en el vehículo. En vehículos sin limpiacristal trasero, las posiciones de interruptor en cuestión no tienen ninguna función. Al entregar el vehículo se debe informar de este hecho al cliente.

²⁾ La línea de control forma parte siempre del conjunto de suministro, pero según el equipamiento del vehículo puede no ser necesaria.

³⁾ La unidad de control para el sistema electrónico de la columna de dirección no forma parte del conjunto de suministro en todos los sistemas de regulación de velocidad Original. La entrega solo se produce cuando se requiere una sustitución.

Herramientas especiales, equipos de verificación y de medición, así como recursos auxiliares requeridos:

- ◆ Destornillador para tornillos con cabeza en cruz
- ◆ Destornillador para tornillos con cabeza ranurada
- ◆ Sistema de diagnóstico, medición e información de vehículos -VAS 505X- con el CD actual de marca Volkswagen y el CD básico.
- ◆ Llave de tipo Torx interior
- ◆ Llave dinamométrica -V.A.G. 1331-

Accesorios⁴⁾:

- ◆ Pernos de seguridad (solo para la colocación de cables y en vehículos con unidad de control del motor con antirrobo)
- ◆ Revestimiento inferior de la columna de dirección (solo para Passat y Sharan; ¡tener en cuenta el código de color del equipamiento interior!)

⁴⁾ No están incluidos en el conjunto de suministro, deben pedirse aparte en su concesionario VW.

Procedimiento



Nota

- ◆ *El montaje del sistema de regulación de velocidad original se debe realizar en un taller especializado. Un montaje incorrecto puede causar daños en el vehículo o en el sistema de regulación de velocidad.*
- ◆ *Los trabajos en el vehículo descritos en el presente manual pueden variar en algunos casos debido a medidas de mantenimiento de los modelos. No se excluyen, por tanto, modificaciones por ejemplo en los colores de los cables o de los lugares de montaje. Por este motivo, debe tenerse en cuenta el respectivo esquema de circuitos actual, es decir, las guías de reparaciones actuales del vehículo.*
- ◆ *Fije todas las líneas de tal manera que no puedan tener contacto con las piezas giratorias del vehículo y que de ningún modo rocen contra partes de chapa o de plástico.*
- ◆ *Se reserva el derecho a realizar modificaciones técnicas.*

1.1 Montaje de los componentes

- Desconectar la batería.
- ⇒ Sistema eléctrico del vehículo; sistema eléctrico; gr. de rep. 27; motor de arranque, alimentación eléctrica, sistema de regulación de velocidad; conectar y desconectar la batería
- Desmontar el volante con unidad de airbag.
- ⇒ Chasis; chasis, ejes, dirección; gr. de rep. 48; dirección; sinopsis de montaje de la columna de dirección; desmontar y montar el volante
- Desmontar el revestimiento de la columna de dirección.
- ⇒ Carrocería; trabajos de montaje en la carrocería interior; gr. de rep. 68; portaobjetos, revestimientos y viñetas; desmontar y montar el revestimiento de la columna de dirección
- Desmontar el compartimento portaobjetos situado bajo el tablero de instrumentos.
- ⇒ Carrocería; trabajos de montaje en la carrocería interior; gr. de rep. 68; portaobjetos, revestimientos y viñetas; desmontar y montar el revestimiento de la columna de dirección
- Desmontar el interruptor de la columna de dirección existente y sustituir por el componente incluido en el conjunto de suministro.
- ⇒ Sistema eléctrico; gr. de rep. 94; pilotos, lámparas, interruptores exteriores; interruptor de la columna de dirección

solo vehículos con unidad de control nueva para el sistema electrónico de la columna de dirección:

- Desmontar la unidad de control para el sistema electrónico de la columna de dirección existente y sustituir por el componente incluido en el conjunto de suministro.
- ⇒ Sistema eléctrico; gr. de rep. 94; pilotos, lámparas, interruptores exteriores; interruptor de la columna de dirección



Continuación para todos los vehículos:

Nota

Se debe comprobar siempre si hay montada ya en el vehículo una línea de control para la unidad de control para el sistema electrónico de la columna de dirección. La línea de control ocupa en el enchufe de conexión el PIN 5 de la cámara (véase página 2, Fig. 2 -flecha-). Si ya existiese la línea de control, se pueden saltar los siguientes procedimientos y realizar los trabajos finales y la activación del sistema de regulación de velocidad ⇒ Página 5

Página 2 - figura 1

- En el enchufe para la unidad de control para el sistema electrónico de la columna de dirección, desbloquear el cartucho de contactos enchufables -1- con un destornillador -flecha- y extraerlo de la carcasa del conector -2-.

Página 2 - figura 2

- Introducir y encajar la línea de control -1- en el PIN 5 de la cámara -flecha- del cartucho de contactos enchufables.
 - Introducir y encajar el cartucho de contactos enchufables en la carcasa del conector.
 - Enchufar el conector existente en la unidad de control para el sistema electrónico de la columna de dirección.
 - Desmontar los limpiaparabrisas.
- ⇒ Sistema eléctrico del vehículo; instalación eléctrica; gr. de rep. 92; lavalimpiaparabrisas

Página 3 - figura 1

- Destornillar -flechas- los tornillos y retirar la cubierta.

Página 3 - figura 2

- Perforar en la cubierta un agujero de 10 mm de diámetro, tal y como se indica en la figura.
- Retirar el engomado existente en la zona de perforación de la parte posterior de la cubierta.
- Tender la línea de control desde el interior a través de la perforación -flecha- de la cubierta del compartimiento del motor.
- Fijar la línea de control en el interior sin dobladuras ni abrasiones con los sujetacables de las líneas existentes del vehículo.

Página 3 - figura 3

- Deslizar por la línea de control el paso de líneas -1- incluido en el conjunto de suministro.
- Colocar el paso de líneas -1- en el nuevo agujero (página 3, fig. 2 -flecha-) de la cubierta.
- Montar la cubierta (cf. página 3, fig. 1).
- Tender la línea de control para la unidad de control del motor.

Página 3 - figura 4

- Extraer el enchufe de la unidad de control del motor.
- ⇒ Grupo de accionamiento; gr. de rep. 24; tratamiento de combustibles -inyección electrónica; unidad de control del motor -J623-
- Desconectar el sujetacables -1- y retirar la cubierta del conector -flecha-.

Página 4 - figura 1

- Levantar con un destornillador los bloqueos situados a derecha e izquierda en el conector.

Página 4 - figura 2

- Levantar con un destornillador la cubierta -1- y el aislamiento -2- de la caja de enchufe.

Nota

Según el diseño, es posible introducir marcadores de posición en los PIN que están sin ocupar. Estos se deberán introducir de nuevo durante el montaje.

Página 4 - figura 3

- Levantar con cuidado el cartucho de contactos enchufables (negro) utilizando un destornillador y extraerlo de la carcasa.
 - Conectar y encajar la línea de control incluida en el conjunto de suministro al cartucho de contactos enchufables según el esquema de circuito.
- ⇒ Esquema de circuitos, combinación B441 (sistema de regulación de velocidad) en la trama de líneas principal, J623 - unidad de control del motor

Nota

La línea de control del sistema de regulación de velocidad no tiene ninguna asignación fija a un PIN determinado dentro del cartucho de contactos enchufables. La asignación de PIN varía según el motor y/o la unidad de control del motor montados.

- Montar el enchufe para la unidad de control del motor en orden inverso y renovar el sujetacables.
- Fijar la línea de control en el compartimiento del motor sin dobladuras ni abrasiones con los sujetacables de las líneas existentes del vehículo.



1.2 Procedimientos finales y activación del sistema de regulación de velocidad

- Montar todos los componentes del vehículo en orden inverso.

Nota

- ◆ La cubierta inferior de la columna de dirección se deberá sustituir por una cubierta para vehículos con sistema de regulación de velocidad. Esta no está incluida en el conjunto de suministro y debe pedirse por separado.
- ◆ Tras la conexión de la batería se debe procurar revisar el equipamiento del vehículo (radio, reloj, elevalunas eléctrica) de acuerdo con el manual de reparación o con el manual de instrucciones.

Página 5 - figura 1

- Conectar el sistema de diagnóstico, medición e información del vehículo al enchufe de diagnóstico del vehículo.

Nota

Cuando se ilumine el piloto ESP y esté registrado el error del sensor de ángulo de dirección acompañado del texto "ajuste de base ausente o erróneo" en la memoria de errores, es necesario realizar un reaprendizaje del sensor de ángulo de dirección G85. Dado el caso, reajustar el sensor de ángulo de dirección durante la "búsqueda de errores guiada".

Página 5 - figura 2

- En el sistema de diagnóstico, medición e información -VAS 505X-, seleccione el modo "Funciones guiadas" y a continuación el vehículo correspondiente.
- Tras consultar las unidades de mando, seleccione a través de la tecla "Salto" la "Selección de función/componentes" y los elementos de menú subsiguientes:
 - ◆ Gestión de versión de software
 - ◆ Adoptar software
 - ◆ Tecla 3 "realizar adaptación y reequipamiento"

– Introduzca el código de medida de 5 posiciones "XXXXX".

Una vez que haya introducido el código, se establecerá la conexión en línea y se realizará la codificación de la unidad de mando.

- Termine la "Búsqueda de fallos guiada" mediante la tecla "Salto".

Se borran todas las entradas de la memoria de errores.

Esto solo es válido para vehículos con palanca de luz de carretera "con encaje":

- cambiar la codificación del interruptor de la columna de dirección de "con encaje" a "con contacto".

Continuación para todos los vehículos:

- Interrumpir la conexión del sistema de diagnóstico de vehículos, medición e información -VAS 505X-.

Nota

Según la variante de instrumental combinado, la activación del sistema de regulación de velocidad se indicará mediante el encendido de los pilotos del sistema de regulación de velocidad o la posición del interruptor en el interruptor de intermitentes. o la posición del interruptor en el interruptor de intermitentes.

- Realizar con el vehículo una marcha de prueba y comprobar la desconexión del sistema de regulación de velocidad al activar el pedal de embrague y/o el freno.



Instructions de montage

Régulateur de vitesse d'origine

3AA 054 690 #
5K0 054 690 #
5K0 054 691 #

Contenu de la livraison :

- ◆ 1 x Commutateur de colonne de direction¹⁾
- ◆ 1 x Câble de commande²⁾
- ◆ 1 x Calculateur pour électronique de colonne de direction³⁾
- ◆ 1 x Instructions de montage

¹⁾ Le levier de la colonne de direction fourni a **toujours** les positions de commutation pour les véhicules avec essuie-glace arrière, indépendamment de l'équipement réel du véhicule. Pour les véhicules sans essuie-glace arrière, les positions de commutation concernées ne fonctionnent pas. Lors de la remise du véhicule, le client en est informé.

²⁾ Le câble de commande fait toujours partie de la livraison, mais il se peut qu'il ne soit pas nécessaire suivant l'équipement du véhicule.

³⁾ Le calculateur du système électronique de la colonne de direction n'est pas fourni avec tous les régulateurs de vitesse d'origine. Il n'est fourni que s'il doit être changé.

Outils spéciaux, instruments de contrôle et de mesure, équipements auxiliaires nécessaires :

- ◆ Tournevis cruciforme
- ◆ Tournevis plat
- ◆ Système de diagnostic de véhicule, de mesure et d'information -VAS 505X- avec le CD actuel de la marque Volkswagen et le CD de base.
- ◆ Jeu de tournevis pour vis à empreinte Torx intérieure
- ◆ Clé dynamométrique -V.A.G. 1331-

Accessoires⁴⁾ :

- ◆ Boulons de sécurité (uniquement en cas de pose des câbles et de véhicules avec calculateur moteur avec antivol)
- ◆ Revêtement de la colonne de direction en bas (uniquement sur Passat et Sharan, tenir compte du code couleur de l'équipement intérieur !)

⁴⁾ ne font pas partie de la livraison et doivent être commandés séparément auprès du concessionnaire VW

Procédure de montage



Indication

- ◆ *La pose du régulateur de vitesse d'origine devrait impérativement être confiée à un atelier spécialisé. Une pose incorrecte risque d'endommager le véhicule ou le régulateur de vitesse.*
- ◆ *Les travaux à exécuter sur le véhicule décrits dans ces instructions de montage peuvent varier du fait du restylage des modèles. Des modifications, par exemple de la couleur des câbles ou des emplacements de montage, ne sont donc pas à exclure. Pour cette raison, il est impératif de toujours se référer à la version actuelle du schéma de câblage et du manuel de réparation du véhicule.*
- ◆ *Fixer tous les câbles de manière à ce qu'ils ne puissent pas toucher les pièces rotatives ou mobiles du véhicule ou ni se frotter contre les arêtes vives des éléments métalliques ou plastiques.*
- ◆ *Sous réserve de modifications techniques.*

1.1 Montage des composants

- Déconnecter la batterie.
- ⇒ Matériel électrique pour véhicules ; équipement électrique ; groupe de réparation 27 ; démarreur, alimentation, régulateur de vitesse ; débranchement et rebranchement de la batterie
- Démontez le volant avec l'airbag.
- ⇒ Châssis de roulement ; Châssis de roulement, essieux, direction ; Groupe de réparation 48 ; Direction ; Vue d'ensemble colonne de direction ; Démontez et remonter le volant
- Démontez le revêtement de la colonne de direction.
- ⇒ Carrosserie ; Travaux de montage ; Groupe de réparation 68 ; Vide-poches, revêtements et caches ; Démontez et remonter les revêtements de la colonne de direction.
- Démontez le vide-poches à gauche sous le tableau de bord.
- ⇒ Carrosserie ; Travaux de montage ; Groupe de réparation 68 ; Vide-poches, revêtements et caches ; Démontez et remonter les revêtements de la colonne de direction.
- Démontez le commutateur de colonne de direction en place, et le remplacer par celui fourni.
- ⇒ Equipement électrique ; Groupe de réparation 94 ; Feux, lampes, commutateurs - extérieurs ; Commutateur de colonne de direction

Uniquement avec calculateur neuf pour système électronique de la colonne de direction :

- Démontez le calculateur du système électronique de la colonne de direction en place, et le remplacer par celui fourni.
- ⇒ Equipement électrique ; Groupe de réparation 94 ; Feux, lampes, commutateurs - extérieurs ; Commutateur de colonne de direction

Suite des opérations pour tous les véhicules :

Indication

Il faut toujours contrôler s'il y a déjà un câble de commande vers le calculateur du système électronique de la colonne de direction, sur le véhicule. Le câble de commande est branché dans le connecteur à la chambre PIN 5 (cf. Page 2, Fig. 2 -flèche-). Si le câble de commande est déjà en place, sauter les opérations suivantes et passer aux derniers travaux et à l'activation du régulateur de vitesse ⇒ Page 5

Page 2 - Fig. 1

- Sur le connecteur du calculateur du système électronique de la colonne de direction, déverrouiller le jeu de contacts -1- avec un tournevis -flèche-, et le retirer du boîtier du connecteur -2-.

Page 2 - Fig. 2

- Introduire et enclencher le câble de commande -1- dans la chambre PIN 5 -flèche- du jeu de contacts.
 - Pousser le jeu de contacts dans le boîtier du connecteur et l'enclencher.
 - Brancher le connecteur sur le calculateur du système électronique de la colonne de direction.
 - Démontez le lave-glace.
- ⇒ Equipement électrique ; Equipement électrique ; Groupe de réparation 92 ; Essuie-glace et lave-glace

Page 3 - Fig. 1

- Dévisser les vis -flèche- et retirer le cache.

Page 3 - Fig. 2

- Percer dans le revêtement un trou de 10 mm de diamètre, comme il l'est indiqué sur la figure.
- Enlever dans la zone du trou, le caoutchouc de l'arrière du revêtement.
- Poser le câble de commande de l'habitacle par le trou -flèche- du cache dans le compartiment moteur.
- Fixer le câble de commande dans l'habitacle avec des serre-câbles sur les câbles en place du véhicule sans coude ni point de frottement.

Page 3 - Fig. 3

- Pousser le passe-câbles -1- fourni sur le câble de commande.
- Mettre le le passe-câbles -1- dans le nouveau trou (Page 3, Fig. 2 -flèche-) du cache.
- Monter le cache (cf. Page 3, Fig. 1).
- Poser le câble de commande du calculateur moteur.

Page 3 - Fig. 4

- Débrancher le connecteur du calculateur moteur.
- ⇒ Groupe moteur ; Groupe de réparation 24 ; Traitement du carburant - Injection électronique ; Calculateur moteur -J623-
- Couper le serre-câbles -1- et enlever le cache du connecteur -flèche-.

Page 4 - Fig. 1

- Avec un tournevis, faire glisser les verrouillages à droite et à gauche du connecteur.

Page 4 - Fig. 2

- Avec un tournevis, faire sortir le revêtement -1- et le joint -2- hors du carter d'encastrement.

Indication

Des fiches d'obturation peuvent être encastrées aux places des broches non occupées, en fonction du modèle. Vous les remplacerez au montage.

Page 4 - Fig. 3

- Faire pivoter avec précaution le jeu de contacts (noir) avec un tournevis et l'enlever du boîtier.
 - Brancher et enclencher le câble de commande fourni au jeu de contacts, suivant le schéma de câblage.
- ⇒ Schéma de câblage, B441 connexion (régulateur de vitesse) au faisceau de câbles principal, J623 - Calculateur moteur

Indication

Le câble de commande du régulateur de vitesse n'est pas attribué à un PIN déterminé dans le jeu de contacts. L'attribution du PIN dépend du moteur et du calculateur moteur en place.

- Monter dans l'ordre inverse le connecteur du calculateur moteur, et changer le serre-câbles.
- Fixer le câble de commande dans le compartiment moteur avec des serre-câbles sur les câbles en place du véhicule sans coude ni point de frottement.



1.2 Derniers travaux et activation du régulateur de vitesse

- Monter tous les éléments du véhicule dans l'ordre inverse.

Indication

- ◆ Remplacer le cache de colonne de direction par un cache pour véhicule avec régulateur de vitesse. Ce dernier ne fait pas partie de la livraison et doit être commandé séparément.
- ◆ Une fois la batterie rebranchée, veiller à ce que les équipements du véhicule (autoradio, montre, lève-glaces électriques) soient contrôlés conformément au Manuel de réparation et/ou à la notice d'utilisation.

Page 5 - Fig. 1

- Raccorder le système de diagnostic du véhicule, de mesure et d'information à la prise de diagnostic du véhicule.

Indication

Si le voyant de contrôle ESP s'allume et que l'erreur concernant le capteur d'angle de braquage est inscrite dans la mémoire des défauts avec le texte explicatif « réglage initial absent ou erroné », il faut réinitialiser le capteur d'angle de braquage - G85. Réajuster éventuellement le capteur d'angle de braquage dans le « diagnostic réalisé ».

Page 5 - Fig. 2

- Sélectionner dans le système de diagnostic de véhicule, de mesure et d'information -VAS 505X- le mode « Fonctions assistée » puis le véhicule correspondant.
- Après la consultation des calculateurs, sélectionner par la touche « Saut », la « Sélection des fonctions/composants » et les unes après les autres, les options suivantes :

- ◆ Gestion version logiciel
- ◆ Adapter le logiciel
- ◆ Touche 3 « Exécuter la remise à niveau et le post-équipement »

- Taper le code à 5 caractères « XXXXX ».

Après la saisie du code, la liaison en ligne est établie et le codage des dispositifs de contrôle est réalisé.

- Terminer l'« Assistant de dépannage » par « Saut ».

Tous les défauts enregistrés dans la mémoire sont effacés.

Valable seulement pour les véhicules équipés d'un levier de feux de route « à crans » :

- Modifier le codage du commutateur de colonne de direction de « à crans » vers « à impulsions ».

Suite des opérations pour tous les véhicules :

- Couper la connexion du système de diagnostic du véhicule, de mesure et d'information -VAS 505X-

Indication

Suivant la version du combiné d'instruments, l'activation du régulateur de vitesse est signalée par l'allumage du témoin de régulateur de vitesse ou par la position de la commande de clignotants.

- Faire un essai avec le véhicule, et contrôler si le régulateur de vitesse se désactive automatiquement à l'actionnement de la pédale d'embrayage ou de la pédale de frein.



Installation instructions

Original cruise control system (CCS)

3AA 054 690 #
5K0 054 690 #
5K0 054 691 #

Scope of delivery:

- ◆ 1 x steering column switch¹⁾
- ◆ 1 x control system cable²⁾
- ◆ 1 x control unit for steering column electronic system³⁾
- ◆ 1 x Installation instructions

¹⁾ The steering column lever supplied **always** has the switch positions for vehicles with a rear wiper, irrespective of the actual equipment fitted in the vehicle. The switch positions on vehicles without a rear wiper have no function. When the vehicle is handed over, the customer must be informed about this situation.

²⁾ The control system cable is always supplied, but it is possibly not needed, dependent on the vehicle equipment.

³⁾ The control unit for the steering column electronics is not supplied with all original cruise control systems. It is only supplied if it is required to be replaced.

Required special tools, test and measuring equipment and auxiliary equipment:

- ◆ Phillips head screwdriver
- ◆ Flat-headed screwdriver
- ◆ Vehicle diagnosis, measurement and information system -VAS 505X- with current Volkswagen brand and basic CD.
- ◆ Torx Allen keys (set)
- ◆ -V.A.G. 1331- torque wrench

Accessories⁴⁾:

- ◆ Shear bolts (only where cabling is installed and for vehicles with an anti-theft engine control unit)
- ◆ Lower steering column trim (only for Passat and Sharan, note the colour code of the interior fittings!)

⁴⁾ not supplied, please order separately from your VW partner.

Procedure



Note

- ◆ *Fitting of the original automatic cruise control system (CCS) should be carried out by a competent workshop. Incorrect fitting may lead to damage to the vehicle or to the automatic cruise control system (CCS).*
- ◆ *The work to be performed described in these installation instructions may change due to model improvement measures. As such, changes to the wiring colours or even the fitting sites should not be discounted. For this reason, always consult the relevant latest current flow diagram or the latest vehicle repair manual.*
- ◆ *Secure all wires in such a way that they cannot come into contact with any rotating or other moving parts and so that they cannot chafe on any sharp metal or plastic edges.*
- ◆ *All rights to make technical changes reserved.*

1.1 Fitting the components

- Disconnect battery.
- ⇒ Vehicle electronics, electrical system; repair group 27; starter motor, power supply, CCS, connecting and disconnecting the battery
- Remove the steering wheel with the air-bag unit.
- ⇒ Running gear, running gear, axles, steering repair group 48; steering, overview of steering column fitting; removing and fitting the steering wheel
- Remove the steering column trim.
- ⇒ Exterior bodywork; interior bodywork tasks; repair group 68; shelves; covers and trim; removing and fitting the steering column trim
- Remove storage shelf on the left under the dashboard.
- ⇒ Exterior bodywork; interior bodywork tasks; repair group 68; shelves; covers and trim; removing and fitting the steering column trim
- Remove existing steering column switch and replace with the component supplied.
- ⇒ Electrical system; Repair Group 94; exterior lights, lamps and switches; steering column switch

only vehicles with a new control unit for the steering column electronics:

- Remove existing control unit for the steering column electronics and replace with the component supplied.
- ⇒ Electrical system; Repair Group 94; exterior lights, lamps and switches; steering column switch



Continue for all vehicles:

 Note

An check should always be made whether a control system cable to the control unit for the steering column electronics is already fitted in the vehicle. The control system cable uses chamber PIN 5 in the connector (see Page 2, Fig. 2 -Arrow-). Should the control system cable already be fitted, the following steps can be skipped and the final work for the activation of the cruise control system be carried out ⇒ Page 5

Page 2 - Fig. 1

- Release the plug contact insert -1- on the socket for the control unit for the steering column electronics with a screwdriver -Arrow- and pull it out of the socket casing -2-.

Page 2 - Fig. 2

- Place the control system cable -1- in chamber PIN 5 -arrow- of the plug contact insert and ensure that it locks into position.
 - Push the plug contact insert into the socket casing and ensure that it locks into position.
 - Insert the socket on the control unit for the steering column electronics.
 - Remove the wiper system.
- ⇒ Vehicle electrics, electrical system; repair group 92; windscreen wiper and washer system

Page 3 - Fig. 1

- Unscrew the screws -arrow- and take off the cover.

Page 3 - Fig. 2

- Drill a 10 mm diameter hole in the cover, as shown in the figure.
- Remove the existing rubber coating on the rear of the cover from the area near the hole.
- Feed the control system cable from the interior through the hole -arrow- in the cover into the engine compartment.
- Fix the control system cable in the interior with cable ties to the existing vehicle cables so that it cannot kink or scrape against other parts.

Page 3 - Fig. 3

- Slide the grommet supplied -1- onto the control system cable.
- Insert the grommet -1- into the new hole (Page 3, Fig. 2 -arrow-) in the cover.
- Fit the cover (cf. Page 3, Fig. 1).
- Fit the control system cable into the engine control unit.

Page 3 - Fig. 4

- Remove the socket from the engine control unit.
- ⇒ Engine; Repair Group 24; fuel mixture preparation - Electronic fuel injection; engine control unit -J623-
- cut the cable tie -1- and push off the plug cover -arrow-.

Page 4 - Fig. 1

- Use a screwdriver to lever the left and right latches out from the plug.

Page 4 - Fig. 2

- Use a screwdriver to lever the cover -1- and the seal -2- out of the plug housing.

 Note

Depending on the model version, the unoccupied PINs may have a placeholder inserted. These should be plugged in again during assembly.

Page 4 - Fig. 3

- Lever out the plug contact insert (black) carefully with a screwdriver pull it out of the casing.
 - Insert the control system cable supplied in line with the current flow diagram on the plug contact insert and ensure it locks into position.
- ⇒ Current flow diagram, B441 connection (CCS) in the main wiring harness, J623 - engine control unit

 Note

The CCS control system cable does not have a special configuration to a particular PIN within the plug contact insert. The assignments of the PINs varies depending on the engine and engine control unit fitted.

- Fit the sockets for the engine control unit in reverse order and renew cable ties.
- Fix the control system cable in the engine compartment with cable ties to the existing vehicle cables so that it cannot kink or scrape against other parts.

1.2 Concluding work and activation of the cruise control

- Fit all vehicle parts in reverse order.

Note

- ◆ The lower steering column cover is to be replaced by a cover for vehicles with a cruise control system (CCS). This is not included in the set contents and must be ordered separately.
- ◆ After disconnecting the battery, ensure that the vehicle accessories (radio, clock, electric window lift) are checked in accordance with the vehicle workshop manual and / or the instruction manual.

Page 5 - Fig. 1

- Connect the vehicle diagnosis, measurement and information systems to the vehicle diagnosis socket.

Note

If the ESP lamp lights up and if the fault memory contains a steering angle sensor fault with the comment "no or incorrect basic setting", the steering angle sensor -G85- must undergo a new teach-in procedure. Where necessary, re-calibrate the steering angle sensor using the "assisted troubleshooting system".

Page 5 - Fig. 2

- Select the operating mode "Guided Functions" and then the respective vehicle within the vehicle diagnostics, measurement and information system -VAS 505X-.
- After querying the control units, select the „Functions/component selection" via the button "Jump" and then sequentially the following menu options:

- ◆ Software version management
- ◆ Adjusting the software
- ◆ Button 3 "Perform upgrading and retrofitting solutions"
- Enter the 5 character action code "XXXXX".

The online connection is created after entering the code and the control unit coding has been carried out.

- Quit the "Guided trouble shooting" using "Jump".

All error memory entries are deleted.

Only applies for vehicles with a "locking" main beam lever:

- Encode the steering column switch from "locking" to "switching".

Continue for all vehicles:

- Disconnect the vehicle diagnosis, measurement and information system -VAS 505X-

Note

Dependent on the version of the combination instrument, activation of CCS will be indicated by illumination of the CCS light or by the switch position of the blinker switch.

- Take the vehicle for a test drive and check that automatic cruise control (CCS) switches off when the clutch or brake pedal are used.



Istruzioni di montaggio

Regolatore di velocità originale

3AA 054 690 #
5K0 054 690 #
5K0 054 691 #

In dotazione:

- ◆ 1 x devioguida¹⁾
- ◆ 1 x cavo di comando²⁾
- ◆ 1 x centralina per elettronica piantone dello sterzo³⁾
- ◆ 1 x istruzioni di montaggio

¹⁾ La leva del comando sterzo fornita ha **sempre** le posizioni di commutazione relative a vetture con tergilunotto, indipendentemente dalla dotazione effettivamente presente sulla vettura. Sulle vetture prive di tergilunotto, le relative posizioni di commutazione non hanno alcuna funzione. Al momento della consegna della vettura, informare il Cliente di questa circostanza.

²⁾ Il cavo di comando è sempre fornito, ma potrebbe non essere necessario in base alla dotazione della vettura.

³⁾ La centralina dell'elettronica del piantone sterzo non è fornita per tutti i regolatori di velocità originali. Essa viene fornita solo nel caso in cui sia necessario sostituirla.

Attrezzi speciali necessari, strumenti di misura, apparecchi di prova e mezzi ausiliari:

- ◆ cacciavite a stella
- ◆ cacciavite a taglio
- ◆ Sistema di diagnosi veicolo, di misurazione e di informazione -VAS 505X- con CD marca e CD base aggiornati Volkswagen.
- ◆ set Torx interno
- ◆ chiave torsiometrica -V.A.G. 1331-

Accessori⁴⁾:

- ◆ viti a strappo (solo per la posa di cavi e per le vetture con centralina motore dotata di antifurto)
- ◆ rivestimento inferiore del piantone dello sterzo (solo per Passat e Sharan, rispettare il codice colore dell'equipaggiamento interno!)

⁴⁾ non in dotazione, si prega di inoltrare ordine a parte al rispettivo partner VW.

Procedura



Nota

- ◆ Il montaggio del regolatore di velocità originale deve essere eseguito da un'officina specializzata. Un montaggio non idoneo può provocare danni al veicolo o al regolatore di velocità.
- ◆ I lavori da eseguire sul veicolo, descritti nelle presenti istruzioni di montaggio, possono eventualmente variare in base alle misure di restyling adottate. Così, per esempio, non sono da escludersi variazioni dei colori dei cavi o anche delle posizioni di montaggio. È pertanto necessario attenersi sempre a quanto indicato negli schemi elettrici aggiornati dell'attuale guida per le riparazioni del veicolo.
- ◆ Fissare tutti i cavi in modo da evitare che possano entrare in contatto con i componenti rotanti o in movimento del veicolo nonché sfregare contro le parti a spigolo vivo di lamiera o di plastica.
- ◆ Salvo modifiche tecniche.

1.1 Montaggio dei componenti

- Scollegare la batteria.
- ⇒ Parte elettrica veicolo; Impianto elettrico; gr. rip. 27; avviatore, alimentazione di corrente, regolatore di velocità; collegamento e scollegamento batterie
- Smontare il volante con l'unità airbag.
- ⇒ Autotelaio; autotelaio, assi, sterzo; gr. rip. 48; sterzo; panoramica di montaggio volante; smontaggio e rimontaggio volante
- Smontare il rivestimento del comando sterzo.
- ⇒ Carrozzeria; lavori di montaggio carrozzeria interna; gr. rip. 68; ripiani, coperture e mascherine; smontaggio e montaggio dei rivestimenti del braccio sterzo
- Smontare il vano portaoggetti sotto il quadro di comando a sinistra.
- ⇒ Carrozzeria; lavori di montaggio carrozzeria interna; gr. rip. 68; ripiani, coperture e mascherine; smontaggio e montaggio dei rivestimenti del braccio sterzo
- Smontare il devioguida presente e sostituirlo con il componente fornito.
- ⇒ Impianto elettrico; gr. rip. 94; plafoniera, lampadine, interruttori esterni; devioguida

Solo vetture con nuova centralina per elettronica piantone sterzo:

- Smontare la centralina dell'elettronica piantone sterzo presente e sostituirla con il componente fornito.
- ⇒ Impianto elettrico; gr. rip. 94; plafoniera, lampadine, interruttori esterni; devioguida

Ulteriori procedure per tutti i veicoli:

Nota

Controllare sempre se sulla vettura è installato un cavo di comando per la centralina dell'elettronica piantone sterzo. Il cavo di comando nel connettore è assegnato alla camera del PIN 5 (vedere pagina 2, fig. 2 -freccia-). Se il cavo di comando è già presente, è possibile saltare la procedura seguente ed eseguire gli interventi conclusivi e l'attivazione del regolatore di velocità ⇒ Pagina 5

Pagina 2 - Fig. 1

- Sul connettore della centralina dell'elettronica piantone sterzo, rimuovere l'inserito con i contatti a spina -1- con un cacciavite -freccia- ed estrarlo dall'alloggiamento -2-.

Pagina 2 - Fig. 2

- Inserire e innestare il cavo di comando -1- nella camera del PIN 5 -freccia- dell'inserito con i contatti a spina.
- Infilare e innestare l'inserito con i contatti a spina nell'alloggiamento del connettore.
- Infilare il connettore sulla centralina dell'elettronica del piantone sterzo.
- Smontare il tergitristalli.

⇒ Parte elettrica veicolo; impianto elettrico; gr. rip. 92; impianto tergilavacrystallo

Pagina 3 - Fig. 1

- Svitare le viti -freccie- e rimuovere la copertura.

Pagina 3 - Fig. 2

- Praticare un foro di 10 mm di diametro come mostrato in figura.
- Rimuovere la gommatura presente sul lato posteriore della copertura, nella zona del foro.
- Posare il cavo di comando dall'abitacolo attraverso il foro -freccia- della copertura fino al vano motore.
- Fissare il cavo di comando nell'abitacolo ai cavi della vettura presenti, servendosi di serracavi ed evitando pieghe e punti di abrasione.

Pagina 3 - Fig. 3

- Far scorrere il passacavo -1- in dotazione sul cavo di comando.
- Inserire il passacavo -1- nel nuovo foro (pagina 3, fig. 2 -freccia-) della copertura.
- Montare la copertura (cfr. pagina 3, fig. 1).
- Posare il cavo di comando fino alla centralina motore.

Pagina 3 - Fig. 4

- Staccare il connettore dalla centralina del motore
- ⇒ Gruppo motore; gr. rip. 24; alimentazione carburante - iniezione elettronica; centralina motore -J623-
- Tagliare il serracavo -1- e allontanare la copertura del connettore -freccia-.

Pagina 4 - Fig. 1

- Togliere i dispositivi di bloccaggio con un cacciavite a destra e a sinistra del connettore.

Pagina 4 - Fig. 2

- Sollevare con un cacciavite la copertura -1- e la guarnizione -2- della alloggiamento del connettore.

Nota

A seconda della versione nei piedini non assegnati è possibile che siano stati inseriti appositi tappi. Al momento del montaggio, essi devono essere reinseriti.

Pagina 4 - Fig. 3

- Sollevare con cautela l'inserito con i contatti a spina (nero) con un cacciavite ed estrarlo dall'alloggiamento.
 - Infilare il cavo di comando fornito sull'inserito con i contatti a spina, seguendo lo schema elettrico, e innestarlo.
- ⇒ Schema elettrico, collegamento B441 (regolatore di velocità) nel fascio di cavi principale, J623 - centralina motore

Nota

Il cavo di comando del regolatore di velocità non ha un'assegnazione fissa a un PIN determinato all'interno dell'inserito con i contatti a spina. L'assegnazione dei PIN varia in funzione del motore e della centralina installata.

- Montare il connettore della centralina del motore in sequenza inversa e sostituire il serracavo.
- Fissare il cavo di comando nel vano motore ai cavi della vettura presenti, servendosi di serracavi ed evitando pieghe e punti di abrasione.



1.2 Interventi conclusivi e attivazione del regolatore di velocità

- Rimontare tutti i componenti del veicolo nella sequenza inversa.

Nota

- ◆ *La copertura inferiore del piantone sterzo deve essere sostituita con una copertura per veicoli dotati di regolatore di velocità. Essa non è compresa in dotazione, ma deve essere ordinato separatamente.*
- ◆ *Dopo il collegamento della batteria occorre assicurarsi che l'allestimenti del veicolo (radio, orologio, alzacristalli elettrico) venga controllato in base alla guida riparazioni e/o alle istruzioni per l'uso.*

Pagina 5 - Fig. 1

- Collegare al connettore di diagnosi della vettura il sistema di diagnosi veicolo, di misurazione e di informazione.

Nota

Se la spia ESP si accende e nella memoria errori è registrato l'errore del sensore angolo di sterzata - G85 con il messaggio "nessuna regolazione di base o regolazione di base errata", occorre ripetere l'apprendimento del sensore angolo di sterzata. Se necessario regolare nuovamente il sensore angolo di sterzata nella "ricerca guasti guidata".

Pagina 5 - Fig. 2

- Selezionare nel sistema di diagnosi, misurazione e informazione del veicolo -VAS 505X-, la modalità operativa "Funzioni guidate" e quindi la vettura.
- Dopo l'interrogazione delle centraline con il tasto "Salto" selezionare "Selezione funzioni/componenti" e in sequenza le opzioni:
 - ◆ Gestione versione software
 - ◆ Adattamento del software
 - ◆ Tasto 3 "Esecuzione della soluzione di modifica e retrofit"

Una volta inserito il codice, viene stabilita la connessione online e viene eseguita la codifica della centralina.

- Terminare la "Ricerca anomalie guidata" mediante "Salto".

Tutti i messaggi di errore vengono cancellati.

Solo per vetture con levetta abbaglianti "a innesto":

- Ricodificare il devio-guida da "a innesto" ad "a sfioramento".

Ulteriori procedure per tutti i veicoli:

- Staccare il collegamento del sistema di diagnosi veicolo, di misurazione e di informazione -VAS 505X-

Nota

A seconda della variante degli strumenti combinati, il regolatore di velocità attivato viene indicato con l'accensione delle relative spie oppure tramite posizione di commutazione sull'interruttore lampeggiante.

- Effettuare un giro di prova con il veicolo e verificare la disattivazione del regolatore di velocità all'azionamento del pedale della frizione e/o del freno.



Montagehandleiding

Originele snelheidsregelaar

3AA 054 690 #
5K0 054 690 #
5K0 054 691 #

Inhoud van de verpakking:

- ◆ 1 x Stuurschakelaar ¹⁾
- ◆ 1 x Stuurkabel ²⁾
- ◆ 1 x Besturingstoestel voor stuurkolomelektronica ³⁾
- ◆ 1 x Montagehandleiding

¹⁾ De geleverde stuurhendel heeft **altijd** de schakelposities voor auto's met een achterrautwisser, onafhankelijk van de daadwerkelijk in het voertuig ingebouwde uitrusting. Bij auto's zonder achterrautwisser zijn de betreffende schakelaarstanden zonder functie. Tijdens de overdracht van de auto moet de klant over dit feit geïnformeerd worden.

²⁾ De stuurkabel wordt altijd meegeleverd, maar afhankelijk van de concrete uitrusting van de auto bestaat de mogelijkheid dat deze niet nodig is.

³⁾ Het besturingsapparaat voor de stuurkolomelektronica maakt niet bij alle originele snelheidsregelaars deel uit van de levering. Levering vindt alleen plaats, wanneer een vervanging noodzakelijk is.

Benodigd speciaal gereedschap, test- en meettoestellen alsook hulpmiddelen:

- ◆ Kruiskopschroevendraaier
- ◆ Platte schroevendraaier
- ◆ Autodiagnose-, meet- en informatiesysteem -VAS 505X- met actuele Volkswagen merk- en basis-CD.
- ◆ Set inbussleutels
- ◆ Momentsleutel -V.A.G. 1331-

Accessoires⁴⁾:

- ◆ Afbrekschroeven (alleen wanneer kabels getrokken worden en bij auto's met een motorbesturingsapparaat met diefstalbeveiliging)
- ◆ Stuurkolombekleding onder (alleen voor Passat en Sharan, kleurencode van de interieuruitrusting in acht nemen!)

⁴⁾ niet inbegrepen in de levering, a.u.b. afzonderlijk bij uw VW-partner bestellen.

Werkwijze



Tip

- ◆ *De inbouw van de originele snelheidsregelaar zou door een deskundige werkplaats verricht moeten worden. Ondeskundige inbouw kan schade aan het voertuig of de snelheidsregelaar veroorzaken.*
- ◆ *De in deze montagehandleiding beschreven uit te voeren werkzaamheden aan het voertuig kunnen door modelonderhoudsmaatregelen onder bepaalde omstandigheden veranderen. Op die manier zijn bijvoorbeeld wijzigingen van de kabelkleuren of ook van de inbouwpunten niet uit te sluiten. Neem daarom ook altijd het actuele elektrische schema resp. de actuele reparatiehandleidingen van de auto in acht.*
- ◆ *Bevestig de kabels zodanig dat zij niet in contact kunnen komen met de draaiende of andere bewegende delen van de auto en voorkomen wordt dat zij langs scherpe plaat- of kunststofdelen schuren.*
- ◆ *Technische wijzigingen voorbehouden.*

1.1 Montage van de componenten

- Accu losklemmen.
- ⇒ Elektrisch voertuigstelsel; elektrische installatie; rep.-gr. 27; starter, stroomvoorziening, snelheidsregelaar; accu aan- en afklemmen
- Stuur met airbageenheid uitbouwen.
- ⇒ Chassis; chassis, assen, stuurinrichting; Rep.-gr. 48; stuurinrichting; montageoverzicht stuurkolom; stuurwiel uit- en inbouwen
- Stuurbekleding verwijderen.
- ⇒ Carrosserie; carrosseriemontagewerkzaamheden binnen; rep.-gr. 68; aflegvakken, afdekkingen en afschermingen; stuurkolombekleding demonteren en inbouwen
- Opbergvak onder het instrumentenbord links uitbouwen.
- ⇒ Carrosserie; carrosseriemontagewerkzaamheden binnen; rep.-gr. 68; opbergvakken, afdekkingen en afschermingen; stuurkolombekledingen demonteren en inbouwen
- Bestaande stuurschakelaars uitbouwen en door de component uit de levering vervangen.
- ⇒ Elektrische installatie; rep.-gr. 94; lichten, lampen, schakelaars buiten; stuurschakelaar

alleen auto's met een nieuw besturingsapparaat voor de stuurkolomelektronica:

- Bestaand besturingsapparaat voor de stuurkolomelektronica uitbouwen en door de component uit de levering vervangen.
- ⇒ Elektrische installatie; rep.-gr. 94; lichten, lampen, schakelaars buiten; stuurschakelaar



Vervolg voor alle voertuigen:

Tip

Er moet altijd gecontroleerd worden of reeds een besturingskabel naar het besturingsapparaat voor de stuurkolomelektronica in de auto ingebouwd is. De besturingskabel bezet in de aansluitstekker de kamer PIN 5 (zie pagina 2, afb. 2 -pijl-). Mocht de besturingskabel reeds aanwezig zijn, dan kunnen de volgende arbeidsstappen overgeslagen worden en de afrondende werkzaamheden en de activering van de snelheidsregelaar verricht worden ⇒ pagina 5

Pag. 2 - afb. 1

- Bij de stekker naar het besturingsapparaat voor de stuurkolomelektronica het insteekcontactelement -1- met een schroevendraaier ontgrendelen - pijl- en uit de stekkerbehuizing -2- trekken.

Pag. 2 - afb. 2

- Besturingskabel -1- in kamer PIN 5 -pijl- van het insteekcontactelement inpluggen en vergrendelen.
 - Insteekcontactelement in de stekkerbehuizing schuiven en vergrendelen.
 - Plug de stekker in bij het besturingsapparaat voor de stuurkolomelektronica.
 - Wissersysteem uitbouwen.
- ⇒ Elektrisch voertuigstelsel; elektrische installatie; rep.-gr.92; ruitenwischer- en wasinstallatie

Pag. 3 - afb. 1

- Schroeven -pijlen- uitdraaien en de afdekking verwijderen.

Blz. 3 - afb. 2

- Zoals getoond in de afbeelding, een gat met 10 mm diameter in de afdekking boren.
- Verwijder ter hoogte van het boorgat de aanwezige rubberbekleding van de achterzijde van de afdekking.
- Trek de besturingskabel vanuit de binnenruimte door het boorgat in de afdekking -pijl- naar het motorcompartiment.
- Besturingskabel in de binnenruimte met kabelbinders aan de bestaande kabels van de auto zonder knik- en schuurpunten bevestigen.

Pag. 3 - afb. 3

- Kabeldoorvoer -1- uit de levering op de stuurkabel schuiven.
- Kabeldoorvoer -1- in het nieuwe boorgat (pag. 3, afb. 2 -pijl-) van de afdekking plaatsen.
- Afdekking monteren (zie pagina 3, afb. 1).
- Installeer de besturingskabel tot aan het motorbesturingsapparaat.

Pag. 3 - afb. 4

- Trek de stekker van het motorbesturingsapparaat af.
- ⇒ Aandrijvingsaggregaat; rep.-gr. 24; brandstoftoevoer - elektronische insputing; motorbesturingsapparaat -J623-
- Kabelbinder -1- doorsnijden en afdekking van de stekker afschuiven -pijl-.

Pag. 4 - afb. 1

- Schuif met een schroevendraaier de vergrendelingen rechts en links uit de stekker.

Blz. 4 - afb. 2

- Hevel met een schroevendraaier de afdekking -1- en de afdichting -2- uit de stekkerbehuizing.

Tip

Afhankelijk van de uitvoering kunnen in de niet belegde PIN's plaatshouders zijn gestoken. Deze moeten er bij de montage weer ingestoken worden.

Pag. 4 - afb. 3

- Insteekcontactelement (zwart) voorzichtig met een schroevendraaier eruit hevelen en uit de behuizing trekken.
 - Besturingskabel uit de levering volgens het elektrische schema inpluggen in het insteekcontactelement en vergrendelen.
- ⇒ Elektrische schema, B441 verbinding (snelheidsregelaar) in de hoofdkabelboom, J623 - motorbesturingsapparaat

Tip

De besturingskabel snelheidsregelaar heeft binnen het insteekcontactelement geen vaste toewijzing aan een bepaalde PIN. De PIN-bezetting varieert afhankelijk van de ingebouwde motor of het motorbesturingsapparaat.

- Monteer de stekker voor het motorbesturingsapparaat in omgekeerde volgorde en vervang de kabelbinder.
- Besturingskabel in het motorcompartiment met kabelbinders aan de bestaande kabels van de auto zonder knik- en schuurpunten bevestigen.

1.2 Afsluitende werkzaamheden en activering van de snelheidsregelaar

- Monteer alle auto-onderdelen in omgekeerde volgorde.

Tip

- ◆ De onderste afdekking voor de stuurkolom moet door een afdekking voor voeruigen met snelheidsregelaar worden vervangen. Dit is niet in de leveromvang inbegrepen en moet afzonderlijk besteld worden.
- ◆ Na het aanklemmen van de accu moet ervoor gezorgd worden dat de voertuiguitrusting (radio, klok, elektrische ramen) conform de reparatiehandleiding en/of de gebruiksaanwijzing gecontroleerd wordt.

Pag. 5 - afb. 1

- Voertuigdiagnose-, meet- en informatiesysteem aansluiten op de diagnosestekker van de auto.

Tip

Wanneer de ESP-controlelamp brandt en een fout van de stuurhoeksensor met de begeleidende tekst "geen of verkeerde basisinstelling" in het foutgeheugen ingevoerd is, moet de stuurhoeksensor – G85 opnieuw ingesteld worden. Stel eventueel de stuurhoeksensor opnieuw in via het "interactieve foutzoeken".

Pag. 5 - afb. 2

- Kies in het voertuigdiagnose-, meet- en informatiesysteem -VAS 505X- de modus "Interactieve Functies" en vervolgens het betreffende voertuig.
- Na het opvragen van de besturingsapparaten kiest u via de toets "Sprong" de "functie/componentkeuze" en na elkaar de volgende menupunten:
 - ◆ Softwareversie management
 - ◆ Software aanpassen
 - ◆ Toets 3 "Ombouw en montage achteraf uitvoeren"

– Voer de 5-cijferige maatregelcode "XXXXX" in.
Na het invoeren van de code wordt de online verbinding tot stand gebracht en de codering van de besturingstoestellen wordt uitgevoerd.

- Beeindig de "Geleide foutopsporing" via "Sprong".

Alle foutgeheugeningangen worden gewist.

Geldt alleen voor auto's met "vergrendelende" grootlichthendel:

- Stuurschakelaar van "vergrendelend" naar „tippend“ omcoderen.

Vervolg voor alle voertuigen:

- Koppel de verbinding van het voertuigdiagnose-, meet- en informatiesysteem -VAS 505X- los.

Tip

Afhankelijk van de variant van de combi-instrumenten wordt de geactiveerde snelheidsregelaar door het branden van het snelheidsregelaarlampje of door de schakelaarstand van de knipperschakelaar weergegeven.

- Voer met het voertuig een proefrit uit en controleer de uitschakeling van de snelheidsregelaar bij het intrappen van het koppelings- of rempedaal.



Monteringsanvisning

Original automatisk hastighetsreglering (AHR)

3AA 054 690 #
5K0 054 690 #
5K0 054 691 #

Leveransomfång:

- ◆ 1 x Rattomkopplare¹⁾
- ◆ 1 x Styrledning²⁾
- ◆ 1 x Styrdon för rattaxelelektronik³⁾
- ◆ 1 x Monteringsanvisning

¹⁾ Den levererade rattomkopplaren har **alltid** omkopplarlägen som är avpassade för bilar med bakrutetorkare, oberoende av bilens faktiska utrustning. På bilar utan bakrutetorkare har de aktuella omkopplarlägena ingen funktion. När bilen överlämnas till kunden skall denna informeras om detta förhållande.

²⁾ Styrledningen ingår alltid i leveransomfånget, men behövs inte alltid vid monteringen beroende på bilens utförande.

³⁾ Styrdonet för rattaxelelektroniken ingår inte i leveransomfånget för alla original automatiska hastighetsregleringar. Dessa levereras endast när det är nödvändigt med ett byte.

Nödvändiga specialverktyg, kontroll- och mätinstrument samt hjälpmedel:

- ◆ Stjärnskruvmejsel
- ◆ Spårskruvmejsel
- ◆ Fordonsdiagnos-, mät- o. informationssystemet -VAS 505X- med aktuell Volkswagen märkes- och standard CD-skiva.
- ◆ Sats invändig torx
- ◆ Momentnyckel -V.A.G. 1331-

Tillbehör⁴⁾:

- ◆ Säkerhetsskruvar (endast vid kabeldragning och fordon med stöldsäkrat motorstyrdon)
- ◆ Rattaxelns klädsel nere (endast för Passat och Sharan, beakta inredningens färgkod!)

⁴⁾ ingår inte i leveransomfånget, var god beställ separat hos din VW-partner.

Arbetsförlopp

Observera

- ◆ *Inmonteringen av den automatiska hastighetsregleringen i original, måste utföras av en specialverkstad. Osakkunnig montering kan leda till skador på fordonet eller den automatiska hastighetsregleringen.*
- ◆ *De arbeten på bilen som beskrivs i denna monteringsanvisning, kan ev. behöva ändras på grund av modelländringar. På så vis kan ändringar av t.ex. kabelfärger eller monteringsplatser inte uteslutas. Beakta därför alltid bilens aktuella kretsschema eller de aktuella reparationshandböckerna.*
- ◆ *Fäst alla kablar så att de inte kan komma i kontakt med bilens roterande eller rörliga delar och att de inte kan skava mot vassa plåt- eller plastdelar.*
- ◆ *Vi förbehåller oss rätten till tekniska ändringar.*

1.1 Montering av komponenterna

- Lossa batterianslutningarna.
- ⇒ Elsystem för bilar; Elsystem; rep. gr. 27; Startmotor, strömförsörjning, AHR; Batteri anslutning och frångkoppling
- Demontera ratten med airbagenheten.
- ⇒ Underrede; Underrede, axlar, styrning; Rep.-gr. 48; Styrning; Monteringsöversikt rattaxel; ur- och inmontera ratten
- Demontera rattaxelklädseln.
- ⇒ Karosseri; Karosseri-monteringsarbeten inre; Rep. gr. 68; Förvaringsfack, kåpor och lister; Rattaxelklädsel, ur- och inmontera
- Demontera förvaringsfacket under instrumentpanelen til vänster.
- ⇒ Karosseri; Karosseri-monteringsarbeten inre; Rep. gr. 68; Förvaringsfack, kåpor och lister; Rattaxelklädsel, ur- och inmontera
- Demontera den befintliga rattomkopplaren och byt ut den medkomponenten från leveransomfånget.
- ⇒ Elsystem; rep. grupp 94; Lyktor, lampor, kontakter yttre; rattomkopplare

endast bilar med nytt styrdon för rattaxelelektronik:

- Demontera det befintliga styrdonet för rattomkopplaren och byt ut den medkomponenten från leveransomfånget.
- ⇒ Elsystem; rep. grupp 94; Lyktor, lampor, kontakter yttre; rattomkopplare

Fortsättning för alla bilar:

Observera

Du måste alltid kontrollera om det redan finns en styrledning till styrdonet för rattaxelektroniken i bilen. Styrledningen är belagd i anslutningsstickkontakten i kammare PIN 5 (se sidan 2, bild. 2 -pil-). Om styrledningen redan är monterad kan du hoppa över följande arbetssteg och utföra de avslutande arbetena och aktiveringen av den automatiska hastighetsregleringen ⇒ sidan 5

Sida 2 - bild 1

- Vid stickkontakten för rattaxelektronikens styrdon lossar du stickkontaktinsatsen -1- med en skruvmejsel -pil- och drar ut den ur stickkontakthuset -2-.

Sida 2 - bild 2

- Stick in styrledningen -1- i kammare PIN 5 -pil- på stickkontaktinsatsen och kläm fast.
 - Skjut in stickkontaktinsatsen i stickkontakthuset och kläm fast den.
 - Stick in stickkontakten vid rattaxelektronikens styrdon.
 - Demontera torkaranläggningen.
- ⇒ Fordonets elsystem; Elsystem; Rep. gr. 92; Vindrutetorkar- och tvättnläggning

Sida 3 - bild 1

- Skruva loss skruvarna -pilar- och ta av kåpan.

Sida 3 - bild 2

- Borra ett hål med en diameter på 10 mm i kåpan så som visas på bilden.
- Vid borrhålets område avlägsnar du den befintliga gummibeläggningen från baksidan av kåpan.
- Dra styrledningen från kupén genom borrhålet -pil- i kåpan in i motorrummet.
- Fäst styrledningen med buntband i kupén vid bilens befintliga ledningar utan knäck- och skavställen.

Sida 3 - bild 3

- Skjut på ledningsgenomföringen -1- från leveransomfånget på styrledningen.
- Sätt in ledningsgenomföringen -1- i det nya borrhålet (sida 3, bild 2 -pil-) på kåpan.
- Montera kåpan (jfr. sidan 3, bild 1).
- Dra styrledningen till motorstyrdonet.

Sida 3 - bild 4

- Dra loss stickkontakten från motorstyrdonet.
- ⇒ Drivaggregat; rep.-gr. 24; drivmedelsberedning - elektronisk insprutning; motorstyrdon -J623-
- Genomskär buntbandet -1- och skjut av stickkontaktens skydd -pil-.

Sida 4 - bild 1

- Skjut ut reglarna till höger och till vänster på stickkontakten med en skruvmejsel.

Sida 4 - bild 2

- Bänd ut skyddet -1- och tätningen -2- ur stickkontakthuset med en skruvmejsel.

Observera

Beroende av utförande, kan platshållare vara isatta i PIN som inte är belagda. Sätt i dem igen vid monteringen.

Sida 4 - bild 3

- Bänd försiktigt loss stickkontaktinsatsen med en skruvmejsel och dra ut den ur huset.
 - Stick in styrledningen från leveransomfånget vid stickkontaktinsatsen enligt kretsschemat och kläm fast.
- ⇒ Kretsschema, B441 anslutning (AHR) i huvudledningsknippet, J623 - motorstyrdon

Observera

Styrledningen AHR har inte någon fast tilldelning till en bestämd PIN inne i stickkontaktinsatsen. PIN-beläggningen varierar beroende på vilken motor eller vilket motorstyrdon som finns monterad.

- Montera stickkontakten för motorstyrdonet i omvänd ordningsföljd. Använd nya buntband.
- Fäst styrledningen med buntband i motorrummet vid bilens befintliga ledningar utan knäck- och skavställen.



1.2 Avslutande arbeten och aktivering av den automatiska hastighetsregleringen

- Montera alla fordonskomponenter i omvänd ordningsföljd.

Observera

- ◆ Det nedre skyddet för rattaxeln ska ersättas med ett skydd för bilar med hastighetsreglering (AHR). Detta ingår inte i leveransomfånget utan måste beställas separat.
- ◆ Efter anslutningen av batteriet måste se till att bilutrustningarna (radio, klocka, elektriska fönsterhissar) kontrolleras i enlighet med reparationshandböckerna och/eller driftsanvisningen.

Sida 5 - bild 1

- Anslut fordonsdiagnos-, mät- och informationssystem vid bilens diagnoskontakt.

Observera

När ESP-kontrolllampan lyser och felet styrvinkelsensor med texten "ingen eller felaktig grundinställning" finns infört i felminnet, måste styrvinkelsensorn – G85 bli inlärdd på nytt. Vid behov utör du en ny kalibrering av styrvinkelsensorn i den "styrda felsökningen".

Sida 5 - bild 2

- Välj i bildiagnos-, mät- o. informationssystemet -VAS 505X- driftläget "guidade funktioner" och sedan motsvarande bil.
 - Efter avfrågningen av styrdonen väljer man funktionen "Funktions-/komponentval" via knappen "Hopp" och följande meny punkter efter varandra:
 - ◆ Mjukvara versionsmanagement
 - ◆ Anpassa mjukvaran
 - ◆ Knapp 3 "Genomför om- och eftermonteringslösningen"
 - Mata in den 5 tecken långa åtgärds koden "XXXXX".
- Efter inmatningen av koden upprättas online-förbindelsen och styrdonskodningen utförs.
- Avsluta "Styrd felsökning" via "Hopp".
- Alla poster med sparade fel raderas.

Gäller endast för bilar med helljusspak som har "fast läge":

- Koda om rattomkopplaren från "fast läge" till "återfjädrande".

Fortsättning för alla bilar:

- Bryt förbindelsen till bildiagnos-, mät- och informationssystemet -VAS 505X-.

Observera

Allt efter variant på kombiinstrumentet, visas aktiveringen av AHR genom att AHR-lampan tänds eller genom omkopplarläget på blinkersspaken.

- Provkör bilen och kontrollera att den automatiska hastighetsregleringen (AHR) kopplas från när kopplings- resp. bromspedalen trycks ner.





© 2011 Volkswagen Zubehör GmbH

Nachdruck, Vervielfältigung oder Übersetzung, auch auszugsweise, ist ohne schriftliche Genehmigung der Volkswagen Zubehör GmbH nicht gestattet. Alle Rechte nach dem Gesetz über das Urheberrecht bleiben der Volkswagen Zubehör GmbH ausdrücklich vorbehalten. Änderungen vorbehalten.

Hergestellt in Deutschland

Original Geschwindigkeitsregelanlage (GRA), Stand 12.2011