

SIMPLY CLEVER



Škoda
Octavia (1Z)

Škoda
Superb (3T)

Škoda
Yeti (5L)

Montážní návod
Montageanleitung
Fitting instructions
Instrucciones de montaje
Instruzioni di montaggio
Monteringsanvisning
Montageaanwijzing
Instrukcja montażowa
Montážny návod
Руководство по монтажу
Szerelési útmutató
Instrucțiuni de montaj

Tempomat

Geschwindigkeitsregelanlage

Cruise control

Objednací číslo/ Bestellnummer/ Order Number

BEA 600 002A

ŠkodaOriginální příslušenství
ŠkodaOriginal Zubehör
ŠkodaGenuine Accessories

1

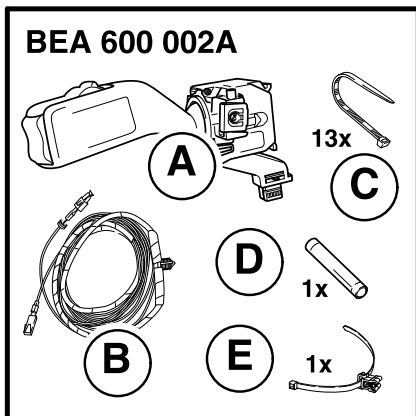

2

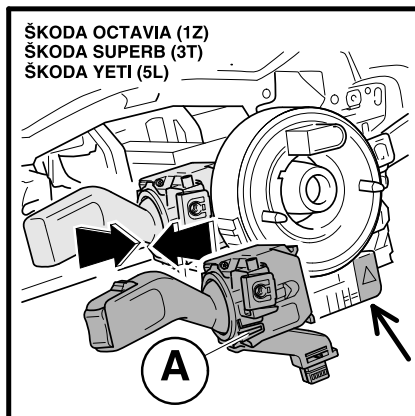

3

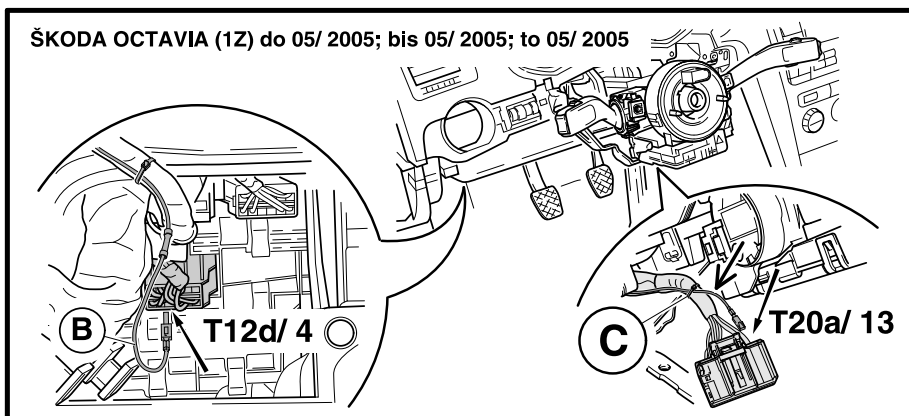

4

Superb (3T) Yeti (5L)	Řídicí jednotka motoru Motorsteuergerät Control unit of the motor	Superb (3T) Yeti (5L)	Řídicí jednotka motoru Motorsteuergerät Control unit of the motor
1,2 TFSI/ 77 kW - CBZB	T94a/ 45	1,6 TDI-CR/ 77 kW - CAYC	T94a/ 64
1,4 TFSI/ 92 kW - CAXC	T94a/ 45	1,9 TDI-PD/ 77 kW - BXE	T94a/ 20
1,8 TFSI/ 112 kW - CDAB	T94a/ 45	1,9 TDI-PD/ 77 kW - BLS	T94a/ 20
1,8 TFSI/ 118 kW - BZB	T94a/ 45	2,0 TDI-PD/ 103 kW - BKD	T94a/ 20
1,8 TFSI/ 118 kW - CDAA	T94a/ 45	2,0 TDI-PD/ 103 kW - BMP	T94a/ 20
3,6 FSI/ 191 kW - CDVA	T94a/ 18	2,0 TDI-CR/ 81 kW - CFHA	T94a/ 20
		2,0 TDI-CR/ 103 kW - CFHC	T94a/ 20
		2,0 TDI-CR/ 103 kW - CBDB	T94a/ 64
		2,0 TDI-CR/ 125 kW - CFJA	T94a/ 20
		2,0 TDI-CR/ 125 kW - CBBB	T94a/ 64
		2,0 TDI-CR/ 125 kW - CEGA	T94a/ 64

5

ŠKODA SUPERB (3T)
ŠKODA YETI (5L)

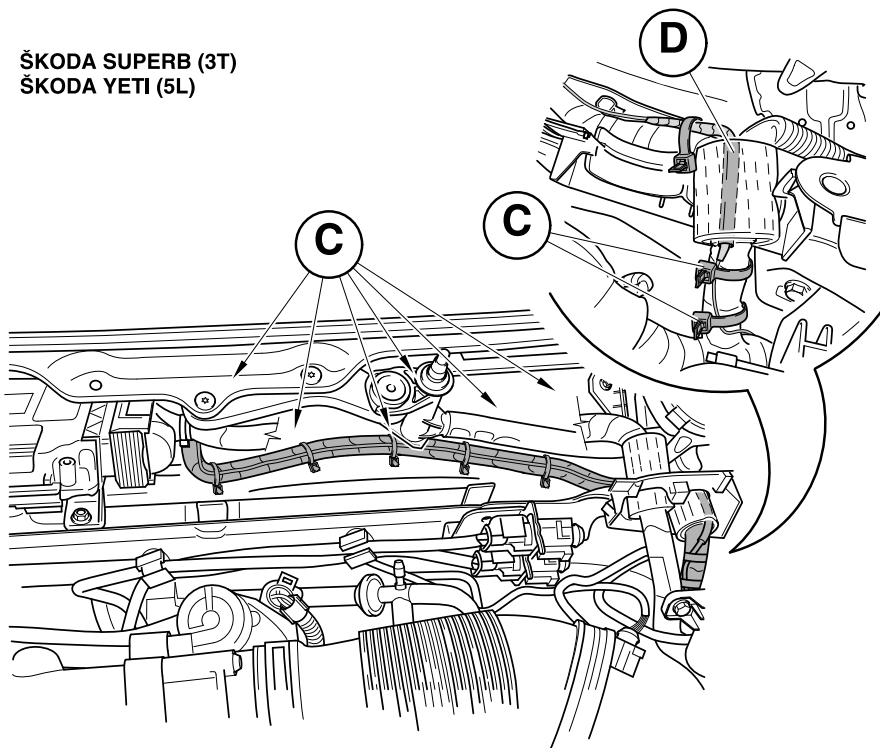

Řídicí jednotka motoru
Motorsteuergerät T94a/ viz obr. 4/ siehe Bild 4/ see fig.4
Control unit of the motor

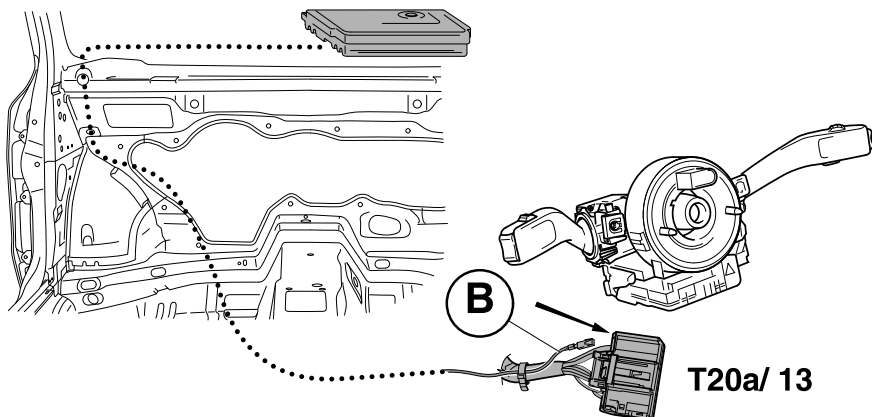

T20a/ 13

6

ŠKODA SUPERB (3T)

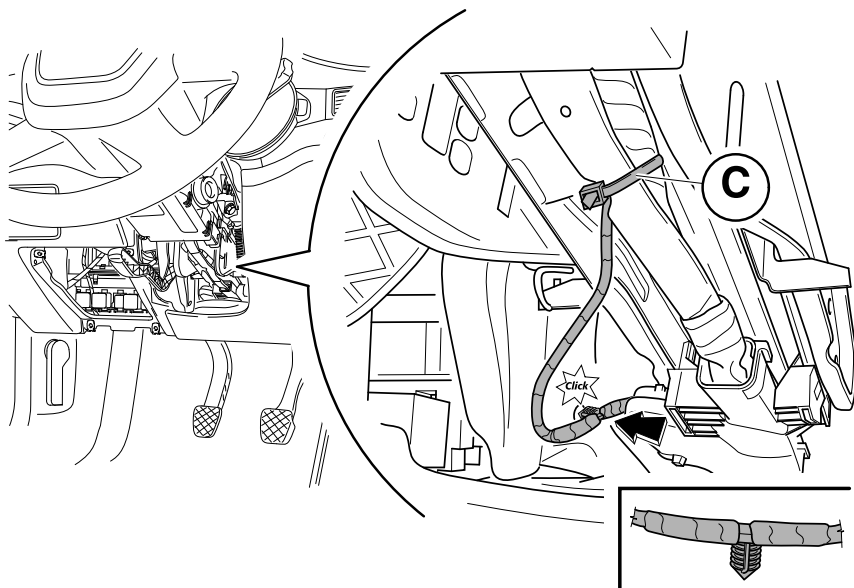

ŠKODA YETI (5L)

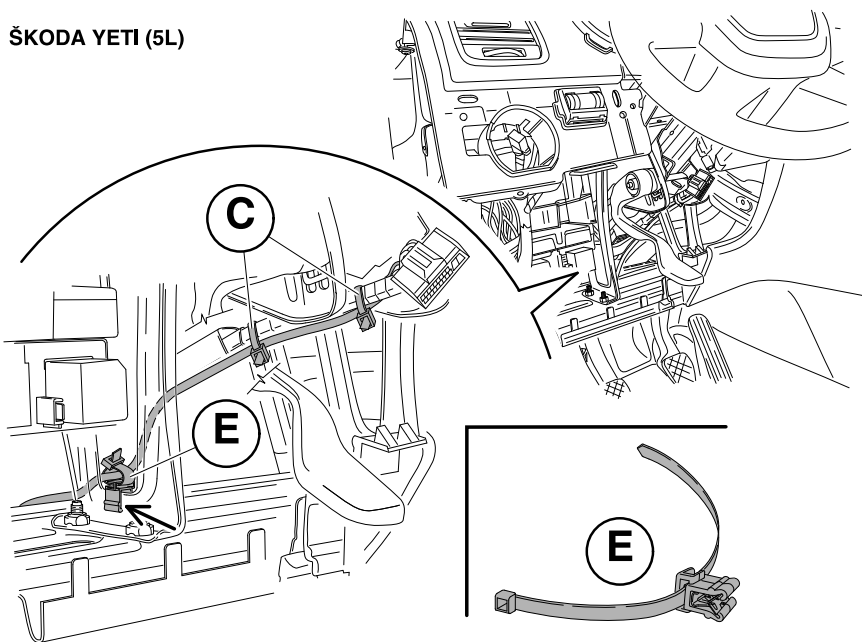

Datum výroby vozu/ Fahrzeug-Baudatum/ Date of vehicle manufacture	Řídicí jednotka elektroniky sloupku řízení/ Steuergerät für Lenksäulen- elektronik/ Steering column electronic control unit	Výměna řídicí jednotky elektroniky sloupku řízení/ Wechsel des Steuergerätes für Lenksäulen- elektronik/ Replacement of steering column electronic control unit
KT/ KW/ CW 22/ 2004 - 45/ 2004	1K0.953.549	1K0.953.549.AM
	1K0.953.549.A	Není třeba/ Nicht erforderlich/ Not necessary
	1K0.953.549.B	
KT/ KW/ CW 45/ 2004 - 22/ 2005	1K0.953.549.E	1K0.953.549.AM
	1K0.953.549.F	Není třeba/ Nicht erforderlich/ Not necessary
	1K0.953.549.G	
KT/ KW/ CW 22/ 2005 - 22/ 2006	1K0.953.549.AE	1K0.953.549.BK
	1K0.953.549.AF	Není třeba/ Nicht erforderlich/ Not necessary
	1K0.953.549.AG	
KT/ KW/ CW 22/ 2006 - 45/ 2007	1K0.953.549.BB	1K0.953.549.BK
	1K0.953.549.BC	Není třeba/ Nicht erforderlich/ Not necessary
	1K0.953.549.BD	
	1K0.953.549.AN	1K0.953.549.BK
	1K0.953.549.AP	Není třeba/ Nicht erforderlich/ Not necessary
	1K0.953.549.AQ	
KT/ KW/ CW 45/ 2007 - 45/ 2008	1K0.953.549.BM	1K0.953.549.BK
	1K0.953.549.BN	Není třeba/ Nicht erforderlich/ Not necessary
	1K0.953.549.BP	
	1K0.953.549.BE	1K0.953.549.BK
	1K0.953.549.BF	Není třeba/ Nicht erforderlich/ Not necessary
	1K0.953.549.BG	
	1K0.953.549.BT	1K0.953.549.CC
	1K0.953.549.CA	Není třeba/ Nicht erforderlich/ Not necessary
	1K0.953.549.CB	
	1K0.953.549.BQ	1K0.953.549.CC
	1K0.953.549.BR	Není třeba/ Nicht erforderlich/ Not necessary
1K0.953.549.BS		
KT/ KW/ CW 45/ 2008 - 22/ 2010	1K0.953.549.CS	1K0.953.549.CH
	1K0.953.549.CN	Není třeba/ Nicht erforderlich/ Not necessary
	1K0.953.549.CK	
	1K0.953.549.CR	1K0.953.549.CH
	1K0.953.549.CJ	1K0.953.549.CH
	1K0.953.549.CM	Není třeba/ Nicht erforderlich/ Not necessary
	1K0.953.549.CH	
	1K0.953.549.DA	1K0.953.549.CD
	1K0.953.549.CQ	Není třeba/ Nicht erforderlich/ Not necessary
	1K0.953.549.CF	
	1K0.953.549.CT	1K0.953.549.CD
	1K0.953.549.CE	1K0.953.549.CD
	1K0.953.549.CP	Není třeba/ Nicht erforderlich/ Not necessary
	1K0.953.549.CD	

TEMPOMAT

Produkty příslušenství jsou určeny k odborné montáži. Škoda Auto doporučuje provádět montáž u smluvních partnerů.

Sada je určena pro vozy Škoda Octavia (1Z), Superb (3T) a Yeti (5L).

Tempomat lze aktivovat pouze s některými typy řídicích jednotek elektroniky sloupku řízení. Varianty platné k 07/ 2008 jsou uvedeny v obrázku č. 7. V případě výměny řídicí jednotky elektroniky sloupku řízení za jinou, hradí její cenu zákazník.

Seznam dílů (obr. 1)

Název dílu	Kusů	Pozice
Přepínač pod volantem s ovládáním tempomatu	1	A
Propojovací vodič	1	B
Stahovací páska	13	C
Ochranná trubička	1	D
Přichytka	1	E

Postup montáže

Demontáž a zpětnou montáž jednotlivých dílů proveďte dle dílenské příručky Škoda. Po dobu montáže mějte odpojený akumulátor.

- 2 -

- Levou část přepínače pod volantem vyměňte za přepínač s ovládáním tempomatu (A) ze sady BEA 600 002A - platí pro všechny vozy Škoda Octavia (1Z), Superb (3T) a Yeti (5L). (viz Karoserie - montážní práce, Elektrická schémata, Montážní místa)

Při demontáži a zpětné montáži volantu je nutné bezpodmínečně dodržet polohu volantu vůči volantové hřídeli.

Poznámka - Řídicí jednotka elektroniky sloupku řízení a modul spínačů pod volantem jsou u některých vozů přelepeny žlutou samolepicí páskou -šipka-. Tato páska je pouze informativní, smí se poškodit a nesouvisí s garancemi.

- 3 - platí pro vozy Škoda Octavia (1Z) do 05/ 2005

- Propojte svorkovnici (T20a/ PIN 13) řídicí jednotky elektroniky sloupku řízení se svorkovnicí (T12d/ PIN 4 (modrá)) v oddělovacím prostoru.
- K propojení lze po úpravě použít vodič (B). Vodič zkrátte (ze strany od řídicí jednotky motoru) na potřebnou délku. Konec vodiče osadte kontaktem objed. číslo 000 979 132 nebo 000 979 132E z katalogu náhradních dílů (pro spojení použijte spojovací dutinku ze servisního kufříku). Zapojení vodiče proveďte dle obrázku.
- Vodič upevněte stahovacími páskami ke stávající elektrické instalaci vozu.

- 4, 5, 6 - platí pro vozy Škoda Superb (3T) a Yeti (5L)

- Vodičem (B) propojte svorkovnici řídicí jednotky elektroniky sloupku řízení (T20a/ PIN 13) se svorkovnicí řídicí jednotky motoru (rozlišení dle typu motoru viz obr. 4).
- **Upozornění. Při protahování (a následném upevňování) vodiče tempomatu v interiéru vozu mějte volant vysunutý do nejvyšší polohy. Po skončení montáže několikrát**

změňte polohu volantu. Přitom zkontrolujte, je-li vodič upevněn tak, aby nemohlo dojít při přenastavení volantu k jeho poškození.

- Vodič protáhněte průchodkou na hlavním svazku elektrické instalace vozu do motorového prostoru a zajistěte jej tak, aby nemohlo dojít k zatékání do vozu (vodič utěsněte vhodným tmelem a oviňte PVC páskou).
- Z motorového prostoru vedte vodič podél elektrické instalace vozu průchodem do oddělovacího prostoru k řídicí jednotce motoru (dále jen EUM). V místě průchodu (viz obr 5.) použijte na vodič ochrannou trubičku (D).
- Vodič v oddělovacím prostoru upevněte na vhodných místech stahovacími páskami tak, aby nemohlo dojít ke kolizi s mechanismem stěračů.
- **platí pro vozy Škoda Superb (3T)** - V interiéru vozu nacvakněte T-příchytku do otvoru v levé konzole sloupku řízení (viz obr. 6). Vodič upevněte 5 stahovacími páskami ke stávající elektrické instalaci vozu.
- **platí pro vozy Škoda Yeti (5L)** - V interiéru vozu nacvakněte přiloženou příchytku (E) na konzolu sloupku řízení přibližně do místa dle obr. 6. Vodič tempomatu upevněte do příchytky. Zbytek vodiče upevněte 5 stahovacími páskami ke stávající elektrické instalaci vozu (T-příchytku upevněná na vodiči zůstane nepoužitá.).

- S ohledem na možné změny na vozech, zkontrolujte zapojení tempomatu (zejména připojení do EUM) dle aktuálních dat v dílenské příručce Škoda - viz Elektrická schémata - list řídicí jednotka motoru/ spínač brzdového a spojkového pedálu.

- platí pro vozy Škoda Octavia (1Z) od 05/2005

- Tyto vozy mají elektrickou instalaci vozu pro zapojení tempomatu již připravenou. Vyměňte levou část přepínače pod volantem za přepínač (A) s ovládáním tempomatu (postup viz dílenská příručka Škoda).

- platí pro všechny vozy

- Vodič upevněte pomocí stahovacích pásek (C) ke stávající elektrické instalaci vozu tak, aby nemohlo dojít k jeho poškození a během jízdy nedocházelo k rušivým zvukům. Umístění a uchycení vodiče nesmí ovlivnit funkci kolenního airbagu (je-li ve výbavě vozu).

Namontujte zpět všechny demontované díly.

Připojte akumulátor a proveďte všechna potřebná přizpůsobení (např. elektrické ovládání oken apod.) a diagnostiku elektrických zařízení spojená s odpojením a připojením akumulátoru (viz dílenská příručka Škoda).

Proveďte pomocí diagnostického přístroje aktivaci tempomatu. Je nutné nakódovat řídicí jednotku elektroniky sloupku řízení a řídicí jednotku motoru.

Vyzkoušejte funkci tempomatu zkušební jízdou.

U vozů, které svou výbavou umožňují rozsvícení kontrolky tempomatu na panelu přístrojů, je tato kontrolka automaticky aktivní bez nutnosti dalších nastavení nebo kódování. Popis funkce kontrolky (je-li ve výbavě vozu) a ovládání tempomatu jsou uvedeny v Návodu k obsluze vozu.

GESCHWINDIGKEITSREGELANLAGE (GRA)

Die Zubehörprodukte sind für eine fachmännische Montage vorgesehen. Škoda Auto empfiehlt es, die Montage von einem Vertragshändler durchführen zu lassen.

Das Set ist für die Fahrzeuge Škoda Octavia (1Z), Superb (3T) und Yeti (5L) vorgesehen.

Die GRA kann nur mit einigen Typen des Steuergerätes für Lenksäulenelektronik aktiviert werden. Die zum 07/2008 gültigen Varianten befinden sich in der Abbildung Nr. 7. Sollte das Steuergerät für Lenksäulenelektronik erneuert werden, übernimmt der Kunde die Kosten.

Teileverzeichnis (Abb. 1)

Teil	Menge	Position
Lenkstockschalter mit GRA-Bedienung	1	A
Verbindungsleitung	1	B
Kabelbinder	13	C
Schutzrohr	1	D
Clip	1	E

Montageablauf

Die Demontage und Wiedermontage der einzelnen Teile laut Reparaturleitfaden Škoda durchführen. Während der Montage sollte die Fahrzeug-Batterie abgeklemmt sein.

- 2 -

- Das linke Teil des Lenkstockschalters gegen den GRA-Bedienungsschalter (A) aus dem Set BEA 600 002A austauschen - für alle Fahrzeuge Škoda Octavia (1Z), Superb (3T) und Yeti (5L) gültig. (siehe Karosserie – Montagearbeiten, Stromlaufpläne, Einbauorte)

Bei der Demontage und Wiedermontage des Lenkrads ist die Stellung des Lenkrads gegenüber dem Lenkstock unbedingt einzuhalten.

Anmerkung – Das Steuergerät für Lenksäulenelektronik und das Lenkstockschalter-Modul sind bei einigen Fahrzeugen mit einem gelben Klebeband versehen -Pfeil-. Dieses Band dient nur zur Information, es darf beschädigt werden und hat keinen Zusammenhang mit den Garantieleistungen.

- 3 - für die Fahrzeuge Škoda Octavia (1Z) bis 05/2005 gültig

- Den Stecker (T20a/ PIN 13) des Steuergerätes für Lenksäulenelektronik mit dem Stecker (T12d/ PIN 4 (blau)) im Wasserkasten verbinden.
- Zur Verbindung kann eine angepasste Leitung (B) verwendet werden. Die Leitung wie erforderlich ablängen (von der Seite des Motorsteuergerätes). Das Leitungsende mit dem Kontakt Bestell-Nr. 000 979 132 oder 000 979 132E aus dem Ersatzteilkatalog versehen (zur Verbindung eine Verbindungshülse aus dem Service-Koffer verwenden). Den Anschluss der Leitung laut Abbildung durchführen.
- Die Leitung an den bestehenden Fahrzeug-Kabelsträngen mit Kabelbindern befestigen.

- 4, 5, 6 - für die Fahrzeuge Škoda Superb (3T) und Yeti (5L) gültig

- Den Stecker des Steuergerätes für Lenksäulenelektronik (T20a/ PIN 13) mittels der Leitung (B) mit dem Stecker des Motorsteuergerätes verbinden (die Unterscheidung je nach Motortyp siehe Abb. 4).

- Hinweis. Beim Durchziehen (und anschließendem Befestigen) der Leitung der GRA im Fahrzeuginnenraum ist das Lenkrad in die höchste Stellung einzustellen. Nach Ende der Montage die Stellung des Lenkrades einige Male verändern. Dabei überprüfen, ob die Leitung so befestigt ist, dass sie beim Verstellen des Lenkrades nicht beschädigt werden kann.

- Die Leitung durch eine Durchführung am Hauptkabelstrang der Fahrzeug-Elektroinstallation in den Motorraum ziehen und so befestigen, dass kein Wasser in das Fahrzeug eindringen kann (die Leitung mit einem geeigneten Kitt abdichten und mit PVC-Band umwickeln).

- Die Leitung aus dem Motorraum an den bestehenden Fahrzeug-Kabelsträngen entlang durch den Durchgang in den Wasserkasten zum Motorsteuergerät (im folgenden nur EUM) ziehen. Im Durchgangsbereich (siehe Abb. 5) das Schutzrohr (D) für die Leitung verwenden.

- Die Leitung im Wasserkasten an geeigneten Stellen mit Kabelbindern so befestigen, dass sie nicht mit dem Gestänge der Scheibenwischanlage in Berührung kommen kann.

- für die Fahrzeuge Škoda Superb (3T) gültig - den T-Clip im Fahrzeuginnenraum in die Bohrung in der linken Lenksäulenkonsole eindrücken (siehe Abb. 6). Die Leitung an den bestehenden Fahrzeug-Kabelsträngen mit 5 Kabelbindern befestigen.

- für die Fahrzeuge Škoda Yeti (5L) gültig - den beiliegenden Clip (E) im Fahrzeuginnenraum in die Lenksäulenkonsole ungefähr im Bereich laut Abb. 6 eindrücken. Die Leitung der GRA im Clip befestigen. Den restlichen Teil der Leitung an den bestehenden Fahrzeug-Kabelsträngen mit 5 Kabelbindern befestigen (der an der Leitung befestigte T-Clip bleibt ungenutzt).

- Bezüglich möglicher Änderungen an den Fahrzeugen, die Einbindung der GRA (insbesondere den Anschluss an EUM) laut aktuellen Angaben im Reparaturleitfaden Škoda
- siehe Stromlaufpläne, Blatt Motorsteuergerät/ Brems- und Kupplungspedalschalter
- überprüfen.

- für die Fahrzeuge Škoda Octavia (1Z) ab 05/2005 gültig

- Bei diesen Fahrzeugen ist die Elektroinstallation für die Einbindung der GRA bereits vorbereitet. Das linke Teil des Lenkstocksalters gegen den GRA-Bedienungsschalter (A) austauschen (Vorgehensweise siehe Reparaturleitfaden Škoda).

- für alle Fahrzeuge gültig

- Die Leitung an den bestehenden Fahrzeug-Kabelsträngen mit Kabelbindern (C) so befestigen, dass diese nicht beschädigt wird und keine Störgeräusche während der Fahrt entstehen können. Der Einbauort sowie die Befestigung des Schalters dürfen die Funktion des Knieairbags (falls vorhanden) keinesfalls beeinträchtigen.

Alle ausgebauten Teile wieder einbauen.

Die Batterie anklemmen und alle erforderlichen Anpassungen (z. B. el. Fensterheber u. ä.) und die Diagnose der elektrischen Anlage in Bezug auf das Ab- und Anklemmen der Batterie durchführen (siehe Reparaturleitfaden Škoda).

Die Aktivierung der GRA mit einem Diagnosegerät vornehmen. Das Steuergerät für Lenksäulenelektronik und das Motorsteuergerät sind zu codieren.

Die Funktion der GRA bei einer Probefahrt prüfen.

Bei Fahrzeugen, deren Ausstattung das Aufleuchten der GRA-Kontrollleuchte im Schalttafелеinsatz ermöglicht, ist diese Kontrollleuchte automatisch aktiv, ohne dass weitere Einstellungen oder Codierung vorgenommen werden müssen. Die Funktionsbeschreibung der Kontrollleuchte (falls vorhanden) und die GRA-Bedienung sind der Betriebsanleitung zu entnehmen.

CRUISE CONTROL

The accessories are intended for professional fitting. Škoda Auto recommends the fitting to be carried out by its contract partners.

The set is designed for Škoda Octavia (1Z), Superb (3T) and Yeti (5L) cars.

GB

Cruise control can be activated only in combination with certain types of steering column electronic control units. The variants valid as of 07/ 2008 are shown on Fig. 7. If the steering column electronic control unit is replaced with another, the customer bears the costs of it.

List of parts (fig. 1)

Part name	Pieces	Position
Change-over switch below the steering wheel with the control of the cruise control	1	A
Interconnecting wire	1	B
Tightening tape	13	C
Protecting tube	1	D
Fastener	1	E

Assembly procedure

Perform the disassembly and reassembly of individual parts according to Skoda workshop manual. During the fitting, the car battery must be disconnected.

- 2 -

- Replace the left part of the change-over switch under the steering wheel with the change-over switch with the cruise control (A) from the set BEA 600 002A - applies for all Octavia (1Z), Superb (3T) and Yeti (5L) vehicles.
(see Body – fitting works, Circuit diagrams, Fitting points)

At removing and re-fitting the steering wheel, it is indispensable to observe the position of the steering wheel against the steering wheel shaft.

Note – The control unit of the electronics of the steering column and the switch module under the steering wheel are sealed up with a yellow self-adhesive tape in some cars -arrow-. This tape is informative only, can be damaged and does not relate to warranties.

- 3 - applies for vehicles Škoda Octavia (1Z) by 05/ 2005

- Interconnect the terminal board (T20a/ PIN 13) of the electronics of the steering column with the terminal board (T12d/ PIN 4 (blue)) in the separating compartment.
- For interconnection you can use wire (B) after adaptation. Cut the wire (on the side of the engine control unit) to required length. Fit contact, order no. 000 979 132 or 000 979 132E, from the catalogue of spare parts, to the end of the fire (for connection use the connecting tube from the service kit). Connect the wire as shown on the picture.
- Tighten the wire using the tightening tapes to the existing electric wiring of the vehicle.

- 4, 5, 6 - applies for vehicles Škoda Superb (3T) and Yeti (5L)

- Using wire (B) interconnect the terminal board of the electronics of the steering column (T20a/ PIN 13) with the terminal board of the engine control unit (distinguished according to the type of engine, see Fig. 4).

- Advice. When running (and subsequent fastening) of the cruise control wire in the vehicle interior have the steering wheel pushed forward as much as possible. Once the fitting has been completed, change the position of the steering wheel several times. At the same time check whether the wire is fastened not to damage the steering wheel in case of its repositioning.

- Lead the wire through the sleeve on the main electric bundle of the vehicle into the engine compartment and thus prevent leak inside the car (seal the wire using a suitable glue and wind with PVC tape).

- Lead the wire from the engine compartment along the electric installation of the car into the separating compartment towards the engine control unit (hereinafter referred to as EUM). Use a protecting tube (D) for the wire at the point of passage (as shown on Fig. 5).

- Fix the wire in the separating compartment on proper places using tightening tapes to avoid collision with the mechanism of wipers.

- applies for vehicles Škoda Superb (3T) - In the car interior click the T-fastener into the hole in the left steering column support (see Fig. 6). Tighten the wire using 5 tightening tapes to the existing electric wiring of the vehicle.

- applies for vehicles Škoda Yeti (5L) - In the car interior click the attached fastener (E) on the steering column support approximately as shown on Fig. 6. Fasten the cruise control wire in the fastener. Tighten the rest of wire using 5 tightening tapes to the existing electric wiring of the vehicle (the T-fastener fixed to the wire remains unused).

- Considering potential modifications of vehicles, check the wiring of the cruise control (especially that into EUM) according to the actual data in the Škoda workshop manual - see Wiring schemes - engine control unit/switch of brake and clutch pedal.

- applies for vehicles Škoda Octavia (1Z) since 05/ 2005

- These vehicles have ready wiring for connection of cruise control. Replace the left part of the change over switch under the steering wheel with the change over switch (A) with the cruise control (see the procedure in the Škoda workshop manual).

- applies for all vehicles

- Using tightening tapes (C) fix the wire to the existing electric installation of the car so that it cannot be damaged and that no disturbing noise is produced during the drive. The location and fastening of the wire must not affect the function of the knee airbag (if included in the equipment of the vehicle).

Re-fit all removed parts back to their places.

Connect the car battery and make all necessary adjustments (e.g. the electric control of windows, etc.) and electric devices diagnostics, related with the disconnection and re-connection of the car battery (see the workshop manual).

Activate the cruise control with the help of a diagnostic device. It is necessary to encode the unit of electronics of the steering column and the motor control unit.

Test the function of the cruise control by a test drive.

GB

Those vehicles, equipment of which enables lighting up the cruise control indicator on the dashboard panel, have this indicator active automatically, without the necessity of any additional adjustments or encoding. The description of the indicator (if included in the equipment of the vehicle), as well as controlling the cruise control are to be found in the Owner's Manual.

TEMPOMAT

El montaje de los productos accesorios debe ser profesional, realizado por compañías contratadas por la sociedad Škoda Auto.

El set está destinado para los vehículos Škoda Octavia (1Z), Superb (3T) y Yeti (5L).

El tempomat puede ser activado solo con algunos tipos de unidades de control de la electrónica de la columna de control. Las variantes válidas a la fecha 07/ 2008 están indicadas en la figura No. 7. En caso de cambiar la unidad de control del sistema electrónico de la columna de control por otra, el cliente deberá pagar el precio.

Relación de piezas (fig. 1)

Nombre de pieza	Número de unidades	Posición
Conmutador debajo del timón con el control del tempomat	1	A
Conductor de interconexión	1	B
Cinta de contracción	13	C
Tubo protector	1	D
Sujetador	1	E

Procedimiento del montaje

El desmontaje y el nuevo montaje de las distintas piezas deben hacerse siguiendo el manual de taller de Škoda. Por el tiempo del montaje es necesario mantener el acumulador desconectado.

- 2 -

- Cambie la parte izquierda del conmutador debajo del timón por conmutador con el control del tempomat (A) del set BEA 600 002A – procede para todos los vehículos Škoda Octavia (1Z), Superb (3T) y Yeti (5L). (véase Carrocería – trabajos de montaje, Esquemas eléctricos, Puestos de montaje)

Al desmontar y volver a montar el timón es necesario mantener la posición del timón respecto al eje del timón.

Nota – La unidad de control del sistema electrónico de la columna de control y el módulo de conmutadores debajo del timón, en algunos automóviles, llevan una etiqueta adhesiva de color amarillo -flecha-. Esta etiqueta tiene carácter tan solo informativo, se puede dañar y no tiene nada que ver con las garantías.

- 3 - ***procede para los vehículos Škoda Octavia (1Z) hasta 05/ 2005***

- Interconecte el conector (T20a/ PIN 13) de la unidad de control del sistema electrónico de control con el conector (T12d/ PIN 4 (azul)) en la zona de separación.

- Para interconectar se podrá emplear el conductor (B), previamente adaptado. Corte el conductor (por parte de la unidad de control del motor) a la longitud necesaria. En el extremo del conductor ponga el contacto con el número de pedido 000 979 132 o 000 979 132E del catálogo de piezas de repuesto (para unir emplee la oquedad de unión que está en la maleta de servicio). La conexión del conductor debe hacerse tal y como está indicado en la figura.

- Fije el conductor mediante cintas de contracción a la instalación eléctrica del automóvil.

- 4, 5, 6 - procede para los vehículos Škoda Superb (3T) y Yeti (5L)

- Empleando el conductor (B) interconecte el conector de la unidad de control del sistema electrónico de la columna de control (T20a/ PIN 13) con el conector de la unidad de control del motor (se diferencia según el tipo de motor véase la figura 4).

- Advertencia. Al tender (y luego fijar) el conductor del tempomat por el interior del vehículo es necesario que el timón siempre esté en su posición más alta posible. Una vez terminado el montaje, cambie varias veces la posición del timón. A la vez revise si el conductor está fijado para evitar cualquier daño que pudiese sufrir el timón al realizar su re-ajuste.

- Tienda el conductor por el atravesador en el conjunto general de instalaciones eléctricas del automóvil, hacia la zona del motor, asegure el conductor de manera que se evite la penetración de agua en el vehículo (ajuste el conductor con masilla apropiada, enrolle la cinta PVC).

- El conductor pasará desde la zona del motor a lo largo de la instalación eléctrica del automóvil, a través de la transición a la zona de separación, hacia la unidad de control del motor, (adelante EUM). En el punto transitorio (véase fig. 5) el conductor debe llevar el tubo protector (D).

- Empleando cintas de contracción fije el conductor en la zona de separación, en partes apropiadas, evitando cualquier colisión con el mecanismo de los limpiaparabrisas.

- procede para los vehículos Škoda Superb (3T) – En el interior del automóvil inserte la T-brida en el orificio que está en la consola izquierda de la columna de control (véase fig. 6). Fije el conductor 5 con cintas de contracción a la instalación eléctrica del vehículo.

- procede para los vehículos Škoda Yeti (5L) – En el interior del vehículo inserte la brida (E) adjunta en la consola de la columna de control, aproximadamente tal y como se indica en la figura 6. Ajuste el conductor del tempomat en la brida. El resto del conductor debe fijarse, por medio de 5 cintas de contracción, a la instalación eléctrica del vehículo (la T-brida que está en el conductor se quedará sin utilizar).

- Tomando en consideración las eventuales modificaciones de los vehículos, revise la conexión del tempomat (sobre todo la conexión al EUM), conforme a los datos actuales indicados en el manual de taller Škoda – véase Esquemas eléctricos – la hoja Unidad de control del motor/conmutador de los pedales de freno y de cloche.

- procede para los vehículos Škoda Octavia (1Z) a partir de 05/ 2005

- Estos vehículos tienen preparada la instalación eléctrica del automóvil para conectar el tempomat. Cambie la parte izquierda del conmutador debajo del timón por el conmutador (A) con el control del tempomat (procedimiento véase en el manual de taller Škoda).

- procede para todos los vehículos

- Fije el conductor mediante cintas de contracción (C) a la instalación eléctrica del vehículo, de modo que el conductor no pueda ser dañado y durante el viaje no se produzcan sonidos molestos. La colocación y sujeción del conductor no debe afectar la función del airbag para rodillas (si el vehículo tiene este airbag).

Vuelva a montar todas las piezas desmontadas.

Conecte el acumulador y haga todas las adaptaciones necesarias (p. ej. el control eléctrico de ventanas, etc.) y el diagnóstico de equipos eléctricos que están relacionados con la desconexión y conexión del acumulador (véase el manual de taller Škoda).

Utilizando el aparato diagnóstico proceda a la activación del tempomat. Es necesario codificar la unidad de control del sistema electrónico de la columna de control y la unidad de control del motor.

Pruebe la función del tempomat dando un viaje de test.

En los vehículos cuya dotación permite el encendido del piloto del tempomat en el panel de aparatos, este piloto se activará automáticamente sin necesidad de otros ajustes ni codificaciones. La descripción de la función del piloto (si el vehículo lo lleva) y del control del tempomat véase en el modo de empleo del vehículo.

TEMPOMAT

Le montage des accessoires doit être effectué par un professionnel. Škoda Auto vous conseille de vous rapprocher d'un de ses partenaires contractuels pour réaliser le montage.

Le kit est destiné aux véhicules Škoda Octavia (1Z), Škoda Superb (3T) et Yeti (5L).

Il n'est possible d'activer le tempomat qu'avec certains types de modules électroniques de colonne de direction. Les variantes valables au 07/ 2008 sont indiquées dans la figure No. 7. En cas de remplacement du module électronique de colonne de direction, le remplacement est payé par le client.

FR

Liste des éléments (Fig. 1)

Désignation	Pièces	Position
Commutateur sous le volant qui commande le tempomat	1	A
Conducteur de connexion	1	B
Collier de serrage	13	C
Tube de protection	1	D
Agrafe	1	E

Procédé de montage

Effectuez le démontage et remontage de différents éléments selon le manuel d'atelier Škoda. Pendant le montage, la batterie doit être déconnectée.

- 2 -

- Remplacez la partie gauche du commutateur au-dessous du volant par le commutateur (A) du kit BEA 600 002A - valable pour tous les véhicules Škoda Octavia (1Z), Superb (3T) et Yeti (5L).

(voir Carrosserie - travaux de montage, Schémas électriques, Points de montage)

Lors du démontage/remontage, il est inconditionnellement nécessaire de tenir la position du volant vis-à-vis de l'arbre de volant.

Remarque - En certains cas, le module électronique de colonne de direction et le module d'interrupteurs sous le volant sont marqués par le ruban autocollant jaune -flèche-. Ce ruban n'est qu'informatif, il n'a rien à voir avec les garanties.

- 3 - valable pour les véhicules Škoda Octavia (1Z) jusqu'à 05/ 2005

- Connectez la réglette de bornes (T20a/ PIN 13) de l'unité de commande électronique à la réglette de bornes (T12d/ PIN 4 (bleue)) dans l'espace de séparation.

- Pour connecter les deux réglettes de bornes, vous pouvez utiliser le conducteur (B) après une petite adaptation. Coupez le conducteur à la longueur voulue (du côté de l'unité de commande du moteur). Coupez l'extrémité de conducteur avec le contact No. de commande 000 979 132 ou 000 979 132E du catalogue des pièces de rechange (pour connecter, utilisez un alvéole de la boîte de service). Réalisez la connexion selon la figure.

- A l'aide des colliers de serrage, fixez le conducteur à l'installation électrique existante du véhicule.

- 4, 5, 6 - valable pour les véhicules Škoda Superb (3T) et Yeti (5L)

- En utilisant le conducteur (B), connectez la réglette de bornes (T20a/ PIN 13) de l'unité de commande électronique de la colonne de direction à la réglette de bornes de l'unité de commande du moteur (il faut distinguer les types de moteurs - voir la figure 4).
- **Avertissement. Lors du passage (et la fixation suivante) du câble de tempomat à l'intérieur du véhicule, avancez le volant à la position la plus élevée. Une fois le montage achevé, modifiez plusieurs fois la position du volant. Vérifiez ainsi si le câble est fixé de sorte qu'il ne s'endommage pas au moment où vous réajustez le volant.**
- Passez le câble par la traversée sur le faisceau principal de câbles électriques du véhicule dans la partie moteur et assurez-le contre la pénétration de l'eau dans le véhicule (en utilisant un mastic approprié et un ruban PVC).
- De la partie moteur, menez le conducteur le long de l'installation électrique du véhicule dans l'espace de séparation vers l'unité commande du moteur (EUM). Pour protéger le conducteur au point de passage, utilisez le tube de protection (D) - voir la figure 5.
- Dans l'espace de séparation, fixez le conducteur dans les points appropriés à l'aide des colliers de serrage de sorte qu'aucune collision avec le mécanisme d'essuie-glaces ne puisse se produire.
- **valable pour les véhicules Škoda Superb (3T)** - A l'intérieur du véhicule, mettez une attache en T dans le trou situé dans la console gauche de la colonne de direction (voir Fig. 6). A l'aide de 5 colliers de serrage, fixez le conducteur à l'installation électrique existante du véhicule.
- **valable pour les véhicules Škoda Yeti (5L)** - A l'intérieur du véhicule, attachez l'agrafe (E) à la console de colonne de direction à l'endroit selon la figure 6. Fixez le câble de tempomat à l'agrafe. Au moyen de 5 colliers de serrage, fixez le reste du câble à l'installation électrique existante du véhicule (l'agrafe en T fixée sur le câble reste inutilisée).
- Au regard des modifications éventuelles, contrôlez la connexion du tempomat (surtout sa connexion à EUM) en consultant les données actuelles dans le manuel d'atelier Škoda - Schémas électriques, feuille Unité de commande du moteur / commutateur de la pédale de frein / d'embrayage.

- valable pour les véhicules Škoda Octavia (1Z) à partir de 05/ 2005

- Ces véhicules disposent de l'installation électrique qui est déjà adaptée à la connexion du tempomat. Remplacez la partie gauche du commutateur au-dessous du volant par le commutateur (A) qui commande le tempomat (procédé - voir le manuel d'atelier Škoda).

- valable pour tous les véhicules

- A l'aide des colliers de serrage (C), fixez le conducteur à l'installation électrique existante de façon que celui-ci ne puisse pas être endommagé, et que les bruits perturbateurs ne soient pas produits lors de la marche. La localisation et la fixation du conducteur ne doivent pas influencer le fonctionnement de l'airbag de genou (si le véhicule est muni de ce type d'airbag).

Remontez tous les éléments démontés.

Connectez l'accumulateur et réalisez toutes les adaptations nécessaires (par ex. lèves vitres électriques, etc.) et toutes les opérations diagnostiques des dispositifs électriques liées avec la déconnexion/connexion de la batterie (voir le manuel d'atelier Škoda).

Effectuez l'activation du tempomat à l'aide de l'appareil diagnostique. Il est nécessaire de coder le module électronique de colonne de direction et l'unité de commande du moteur.

Essayez la fonction du tempomat en faisant une marche d'essai.

En cas de véhicule qui grâce à son équipement permet d'allumer le voyant de tempomat sur le panneau d'appareils, ce voyant devient actif automatiquement sans que vous deviez le coder ou ajuster. La description du fonctionnement du voyant (si le véhicule est muni de ce voyant) et la commande du tempomat sont indiquées dans le Mode d'emploi du véhicule.

TEMPOMAT

Gli accessori sono destinati ad un montaggio professionale. Škoda Auto consiglia di affidare il montaggio a uno dei suoi partner commerciali.

Il kit è destinato ai veicoli Škoda Octavia (1Z), Superb (3T) e Yeti (5L).

Il tempomat si può attivare solo con alcuni tipi di unità di controllo dell'elettronica della colonna dello sterzo. Le varianti valide al 07/2008 sono riportate nella figura n. 7. In caso di sostituzione dell'unità di controllo dell'elettronica della colonna dello sterzo, il prezzo è a carico del cliente.

Elenco dei componenti (fig. 1)

Nome del componente	Pezzi	Posizione
Il commutatore sotto il volante con il comando del tempomat	1	A
Il conduttore di collegamento	1	B
Nastro costringitore	13	C
Tubo di protezione	1	D
Attacco a morsetto	1	E

Procedura di montaggio

Lo smontaggio ed il rimontaggio dei singoli pezzi vanno eseguiti secondo il manuale d'officina Škoda. Durante il montaggio tenere scollegata la batteria.

- 2 -

- Sostituire la parte sinistra del commutatore sotto il volante con il commutatore di comando del tempomat (A) dal kit BEA 600 002A - vale per tutti i veicoli Škoda Octavia (1Z), Superb (3T) e Yeti (5L).
(vedi Carrozzeria - lavori di montaggio, Schemi elettrici, Punti di montaggio)

Durante lo smontaggio ed il rimontaggio del volante è assolutamente necessario mantenerne la posizione rispetto al proprio asse.

Nota - In alcune vetture, l'unità di controllo dell'elettronica della colonna dello sterzo ed il modulo degli interruttori sotto il volante sono avvolti da nastro autoadesivo giallo -freccia-. Questo nastro è solo informativo, si può danneggiare e non è legato alle garanzie.

- 3 - vale per le vetture Škoda Octavia (1Z) fino a 05/2005

- Collegare la morsettiera (T20a/ PIN 13) dell'unità di controllo dell'elettronica della colonna dello sterzo alla morsettiera (T12d/ PIN 4 (blu)) nella zona di separazione.
- Per collegare si può utilizzare il conduttore (B) opportunamente modificato. Il conduttore va accorciato alla lunghezza necessaria (dalla parte in uscita dall'unità di controllo del motore). L'estremità del conduttore si fissa con il contatto che ha per numero d'ordine 000 979 132 o 000 979 132E nel catalogo dei pezzi di ricambio (per collegare, utilizzare il tubo di connessione posto nella valigetta di assistenza). Eseguire il collegamento del conduttore secondo la figura.
- Fissare il conduttore all'attuale installazione elettrica del veicolo con dei nastri costringitori.

- 4, 5, 6 - vale per le vetture Škoda Superb (3T) e Yeti (5L)

- Collegare col conduttore (B) la morsettieria dell'unità di controllo dell'elettronica della colonna dello sterzo (T20a/ PIN 13) con la morsettieria dell'unità di controllo del motore (diversa secondo il tipo di motore vedi fig. 4).

- Attenzione. Quando si allunga (e si fissa) il conduttore del tempomat nell'abitacolo, tenere il volante alla posizione più alta. Alla fine del montaggio, modificare più volte la posizione del volante. Controllare nel contempo se il conduttore è fissato in modo da non essere danneggiato spostando il volante.

- Tirare il conduttore attraverso il passante del fascio principale dell'installazione elettrica fino al vano motore, e assicurarlo in modo che non sconfini nel veicolo (fissare il conduttore con un mastice adatto e avvolgere con un nastro PVC).

- Far passare il conduttore dal vano motore lungo l'installazione elettrica del veicolo fino alla zona di separazione all'unità di controllo del motore (in seguito solo EUM). Nel punto di passaggio (vedi fig. 5), utilizzare il tubo di protezione del conduttore (D).

- Fissare il conduttore nella zona di separazione, nei punti adatti, con nastri costrittori, in modo che non collida con il meccanismo dei tergicristalli.

- valido per i veicoli Škoda Superb (3T) - Collocare nell'abitacolo i ganci a T, nel foro della parte sinistra della colonna dello sterzo (vedi fig. 6). Fissare il conduttore all'attuale installazione elettrica del veicolo con 5 nastri costrittori.

- valido per i veicoli Škoda Yeti (5L) - Collocare nell'abitacolo l'attacco a morsetto allegato (E), sulla console della colonna dello sterzo, più o meno nel punto indicato nella fig. 6. Fissare nell'attacco a morsetto il conduttore del tempomat. Fissare la parte restante del conduttore con 5 nastri costrittori all'attuale installazione elettrica del veicolo (il gancio a T fissato al conduttore non viene utilizzato).

- Tenendo presente le possibili modifiche ai veicoli, controllare il collegamento del tempomat (in particolare il collegamento all'EUM) secondo i dati attuali nel manuale d'officina Škoda - vedi Schemi elettrici - foglio dell'unità di controllo del motore / commutatore dei pedali del freno e della frizione.

- vale per i veicoli Škoda Octavia (1Z) da 05/2005

- Tali veicoli hanno l'installazione elettrica già predisposta al collegamento del tempomat. Sostituire la parte sinistra del commutatore sotto il volante con il commutatore (A) di comando del tempomat (per la procedura, vedi manuale d'officina Škoda).

- vale per tutti i veicoli

- Fissare il conduttore all'installazione elettrica esistente, mediante nastri costrittori (C), per evitare il suo danneggiamento e per evitare rumori sgradevoli quando la vettura è in movimento. La collocazione ed il fissaggio del conduttore non deve ostacolare il funzionamento dell'airbag ginocchio (se parte integrante dell'equipaggiamento del veicolo).

Rimontare tutti i pezzi smontati in precedenza.

Collegare la batteria ed eseguire tutti i necessari adattamenti (ad esempio comando elettrico dei finestrini, ecc.) e la diagnostica degli impianti elettrici interessati dallo scollegamento e dal ricollegamento della batteria (vedi manuale d'officina Škoda).

Eeguire l'attivazione del tempomat con l'ausilio dello strumento di diagnostica. E' necessario codificare l'unità di controllo dell'elettronica della colonna dello sterzo e l'unità di controllo del motore.

Controllare il funzionamento del tempomat mediante una corsa di prova.

Nei veicoli il cui equipaggiamento permette l'accensione della spia del tempomat sul cruscotto, detta spia è attiva automaticamente senza necessità di effettuare ulteriori impostazioni o codificazioni. La descrizione del funzionamento della spia (se fa parte dell'equipaggiamento del veicolo) e del comando del tempomat sono riportate nelle Istruzioni per l'uso del veicolo.

FARTHÅLLARE

Produkten är avsedd för professionellt montage. Škoda Auto rekommenderar att montaget utförs hos kontraktspartner.

Uppsättningen är avsedd för modellerna Škoda Octavia (1Z), Superb (3T) och Yeti (5L).

Farthållaren kan endast aktiveras med vissa typer av styrenheter för rattstångens elektronik. Varianter gällande till 07/2008 finns angivna i nr. 7. Vid eventuellt byte av styrenhet för rattstångens elektronik mot annan betalar kunden bytet.

Komponentlista (bild 1)

Komponentnamn	Antal	Position
Omkopplare under ratten med farthållarkontroll	1	A
Anslutningsledning	1	B
Buntband	13	C
Skyddsror	1	D
Fäste	1	E

SV

Monteringsanvisningar

Nedmontering och återmontering av enskilda delar görs enligt Škodas verkstadsbruksanvisning. Under montaget skall ackumulatorn vara urkopplad.

- 2 -

- Den vänstra delen av omkopplaren under ratten byts mot omkopplare med farthållarkontroll (A) från uppsättningen BEA 600 002A – som gäller för alla modeller av Škoda Octavia (1Z), Superb (3T) och Yeti (5L).

(se Karosseri - monteringsarbete, Elektriska schemata, Monteringspunkter)

Vid nedmontering och återmontering av ratten är det nödvändigt att bibehålla rattens läge mot rattaxeln.

Anmärkning – Styrenheten för styrenheten för rattstångens elektronik och brytarmodulen under ratten är hos en del modeller fastklistrade med gul självhäftade tejp -pil-. Denna tejp är endast informativ, den kan skadas och har inget att göra med garantin.

- 3 - gäller för modell Škoda Octavia (1Z) till 05/2005

- Koppla kopplingsplinten (T20a/ PIN 13) för styrenheten till styrkolumnens elektronik med kopplingsplinten (T12d/ PIN 4 (blå)) i avdelarutrymmet.

- För koppling kan man efter justering använda ledningen (B). Ledningen kortas (från motorns styrenhets sida) till önskad längd. På ledningens ände sätts kontakten med beställningsnummer 000 979 132 eller 000 979 132E från reservdelskatalogen (för anslutningen används kopplingshylsan från serviceboxen). Kopplingen utförs enligt bilden.

- Ledningen fästs med buntband till fordonets existerande elinstallation.

- 4, 5, 6 - gäller för modellerna Škoda Superb (3T) och Yeti (5L)

- Ledningen (B) kopplas till kopplingsplinten för styrenheten till styrkolumnens elektronik (T20a/ PIN 13) med kopplingsplinten för motorns styrenhet (för skillnader enligt motortyp se bild 4).

- **OBS. Vid dragning (och vidare fästning) av farthållarledningen i bilens interiör skall ratten vara utdragen till yttersta läge. Efter avslutat montage, byt läge på ratten ett par gånger. Så kontrollerar man om ledningen är ordentligt fastsatt och att den inte kommer till skada vid omställning av ratten.**

- Ledningen dras genom ledningskanalen för fordonets huvudkabelbunt till motorutrymmet och fäst den så att det inte kan komma till läckage in i fordonet (ledningen skall tätas med lämplig tätningsmassa och viras om med PVC band).

- Från motorutrymmet dras ledningen längsmed fordonets elinstallation genom ledningskanalen till avdelningsutrymmet för motorns styrenhet (vidare endast EUM). Vid platsen för ledningskanalen (se bild 5) används skyddsörret (D) för ledningen.

- Ledningen i avdelarutrymmet fästs på lämpliga ställen med spännband så att de inte kan kollidera med vindrutetorkarnas mekanism.

- **gäller för modellen Škoda Superb (3T)** - Inuti bilen klickar man fast T-fästet i öppningen i styrkolumnens vänstra konsol (se bild 6). Ledningen fästs med 5 spännband till bilens existerande elinstallation.

- **gäller för modellen Škoda Yeti (5L)** - Inuti bilen klickas fästet (E) fast på konsolen till rattstängens ungefär till punkten enligt bild 6. Farthållarens ledning sätts i fästet. Resten av ledningarna fästs med 5 buntband till bilens existerande elektriska installation (T-fästet som sitter på ledningen förblir oanvänd.).

- Med hänsyn till eventuella ändringar på bilen, kontrollera kopplingen av farthållaren (särskilt kopplingen till EUM) enligt aktuella uppgifter i Škodas verkstadsbruksanvisning – se Elektriska schemata – bladet motorns styrenhet/bromsbrytare och kopplingspedal.

- **gäller för modellen Škoda Octavia (1Z) från 05/ 2005**

- Dessa modeller har elinstallationer som redan är förberedda för anslutning av farthållare. Byt omkopplaren på vänstra delen under ratten mot en omkopplare (A) med farthållningskontroll (för instruktion se Škodas verkstadsbruksanvisning).

- **gäller för alla modeller**

- Ledningen fästs med hjälp av spännband (C) till den existerande elinstallationen så att den inte kan komma att skadas och att det inte uppstår störande ljud under färd. Placeringen och fästandet av ledningarna får inte påverka knäairbagens funktion (om fordonet är utrustad med sådan).

Montera tillbaka alla nedmonterade komponenter.

Koppla i ackumulatorn och genomför alla nödvändiga anpassningar (t.ex. de elektriska fönsterhissarna etc.) och diagnostik av elektriska anordningar som hör samman med urkopplingen och återkoppling av ackumulatorn (se Škodas verkstadsbruksanvisning).

Aktivera farthållaren med hjälp av diagnostiseringsverktyg. Det är nödvändigt att koda styrenheten för styrkolumnens elektronik och motorns styrenhet.

Pröva farthållarens funktion med en provkörning av bilen.

Hos modeller som möjliggör tändning av kontrollampa för farthållare på instrumentbrädan aktiveras denna lampa automatiskt utan att vidare justeringar eller kodning är nödvändig. Beskrivning av kontrollampans funktion (om bilen är utrustad med sådan) och användning av farthållaren finns angivna i bilens bruksanvisning.

TEMPOMAAT

De accessoireproducten zijn voor een vakbekwame montage bestemd. Škoda Auto adviseert de montage bij haar contractpartners te laten verrichten.

De set is bestemd voor wagens Škoda Octavia (1Z), Superb (3T) en Yeti (5L).

De tempomaat kan slechts met sommige types van besturingseenheid van de elektronica in de stuurkolom worden geactiveerd. De per 07/ 2008 geldige varianten zijn op afbeelding nr. 7 genoemd. Wanneer de besturingseenheid van de elektronica in de stuurkolom door een andere moet worden vervangen, wordt de prijs ervan door de klant vergoed.

Lijst delen (afb. 1)

Naam deel	Aantal	Positie
Schakelaar onder het stuur met bediening van tempomaat	1	A
Verbindingsdraad	1	B
Spanbandje	13	C
Beschermend buisje	1	D
Bevestiging	1	E

NL

Montage stap voor stap

Demonteer en monteer afzonderlijke delen terug volgens de handleiding voor werkplaatsen Škoda. Laat gedurende de montage de accu losgekoppeld.

- 2 -

- Vervang het linker gedeelte van de schakelaar onder het stuur door de schakelaar met bediening voor de tempomaat (A) uit de BEA 600 002A set – dit geldt voor alle wagens Škoda Octavia (1Z), Superb (3T) en Yeti (5L).

(zie: Carrosserie - montagewerken, Elektrische schema's, Montageplaatsen)

Bij de demontage en de terugmontage van het stuur moet beslist de stand van het stuur t.a.v. de stuuras worden aangehouden.

Opmerking – De besturingseenheid van de elektronica in de stuurkolom en de module van schakelaars onder het stuur zijn bij sommige wagens met een geel zelfklevend bandje geplakt -pijlte-. Dit bandje heeft slechts een informatieve functie, mag worden beschadigd en staat niet in verband met de garantie.

- 3 - dit geldt voor wagens Škoda Octavia (1Z) t/m 05/ 2005

- Verbind de aansluitklem (T20a/ PIN 13) van de besturingseenheid van de elektronica in de stuurkolom door met de aansluitklem (T12d/ PIN 4 (blauw)) in de afscheiden ruimte.

- Voor de verbinding kan de aangepaste draad (B) worden gebruikt. Maak de draad korter (vanaf de kant van de besturingseenheid van de motor) naar de gewenste lengte. Zet op het uiteinde van de draad het contact met bestelnummer 000 979 132 of 000 979 132E van de catalogus van onderdelen (gebruik voor de verbinding het verbindingsbuisje uit het servicekoffertje). Sluit de draad aan volgens de afbeelding.

- Bevestig de draad m.b.v. de spanbandjes tegen de bestaande elektrische installatie van de wagen.

- 4, 5, 6 – dit geldt voor wagens Škoda Superb (3T) en Yeti (5L)

- Verbind m.b.v. de draad (B) de aansluitklem van de besturingseenheid van de elektronica in de stuurkolom (T20a/ PIN 13) met de aansluitklem van de besturingseenheid van de motor (verschil volgens het motortype, zie afb. 4).

- Let op. Bij het doortrekken (en vervolgens vastmaken) van de draad van de tempomaat in het interieur van de wagen moet het stuur in de hoogste positie zijn gezet. Verander na de montage enkele keren de stand van het stuur. Controleer daarbij, of de draad zodanig is bevestigd, dat deze bij het verstellen van de stuurstand niet kan worden beschadigd.

- Trek de draad door de doorvoer op de hoofdbundel van de elektrische installatie van de wagen de motorruimte in en bevestig deze zodanig dat er geen lekkage in de wagen mogelijk is (de draad met een geschikte kit afdichten en met een PVC band omwikkelen).

- Trek de draad vanuit de motorruimte langs de elektrische installatie van de wagen door de doorvoer de afscheidingsruimte in, naar de besturingseenheid van de motor (hierna te noemen de EUM). Gebruik daar, waar de draad door de doorvoer loopt (zie afb. 5.), het beschermende buisje (D) erop.

- Bevestig de draad in de afscheidingsruimte op geschikte plaatsen m.b.v. de spanbandjes zodanig, dat er geen collision kan plaatsvinden met het mechanisme van de ruitenwissers.

- dit geldt voor wagens Škoda Superb (3T) – In het wageninterieur de T-bevestiging in de opening in de linkerconsole van de stuurkolom inklikken (zie: afb. 6). Bevestig de draad m.b.v. 5 spanbandjes tegen de bestaande elektrische installatie van de wagen.

- dit geldt voor wagens Škoda Yeti (5L) – In het wageninterieur de bijgesloten bevestiging (E) op de console van de stuurkolom inklikken, ongeveer op de plaats volgens afb. 6. Zet de draad van de tempomaat vast in de bevestiging. De overgebleven draad met 5 spanbandjes tegen de bestaande elektrische installatie van de wagen bevestigen (de op de draad vastgezette T-bevestiging blijft ongebruikt).

- Daar er wijzigingen in de wagens kunnen plaatsvinden, controleer de aansluiting van de tempomaat (vooral de aansluiting op de EUM) aan de hand van de recente data in de handleiding voor werkplaatsen Škoda – zie Elektrische schema's – blad besturingseenheid van de motor/ schakelaar van het rem- en koppelingspedaal.

- dit geldt voor wagens Škoda Octavia (1Z) v.a. 05/ 2005

- In deze wagens is de elektrische installatie van de wagen voor het aansluiten van de tempomaat al voorbereid. Vervang het linkergedeelte van de schakelaar onder het stuur door de schakelaar (A) met bediening van de tempomaat (werkwijze: zie de handleiding voor werkplaatsen Škoda).

- dit geldt voor alle wagens

- Bevestig de draad m.b.v. de spanbandjes (C) tegen de bestaande elektrische installatie van de wagen zodanig dat deze niet kan raken beschadigd en onder het rijden geen storende geluiden ontstaan. De plaatsing en bevestiging van de draad mag geen invloed hebben op de werking van de knieairbag (indien in de wagen aanwezig).

Monteer alle gedemonteerde delen terug op de plaats.

Sluit de accu aan en voer alle nodige handelingen uit (bijv. elektrische bediening van de ramen en derg.) en de diagnostiek van elektrische inrichtingen in verband met het loskoppelen en opnieuw aansluiten van de accu (zie handleiding voor werkplaatsen Škoda).

Activeer de tempomaat m.b.v. het diagnostische apparaat. De besturingseenheid van de elektronica in de stuurkolom en de besturingseenheid van de motor moeten worden gecodeerd.

Test de werking van de tempomaat tijdens een proefrit.

Bij wagens die dankzij de uitrusting het mogelijk maken dat het controlelichtje van de tempomaat op het dashboard oplicht, wordt dit lichtje automatisch actief zonder enige instellingen of codering. De beschrijving van de werking van dit lichtje (indien in de wagenuitrusting aanwezig) en de bediening van de tempomaat zijn in het Instructieboekje van de wagen te vinden.

TEMPOMAT

Produkty wyposażenia są przeznaczone do fachowego montażu. Škoda Auto zaleca przeprowadzanie montażu u partnerów umownych.

Zestaw jest przeznaczony wyłącznie dla pojazdów Škoda Octavia (1Z), Superb (3T) i Yeti (5L).

Tempomat może zostać uruchomiony tylko z niektórymi typami jednostek sterujących elektroniką kolumny kierownicy. Wersje ważne w lipcu 2008 podane są na rysunku 7. W przypadku zamiany jednostki sterującej elektroniką kolumny kierownicy na inną, koszty pokrywa klient.

Wykaz części (rys. 1)

Nazwa części	Sztuk	Pozycja
Przełącznik pod kierownicą z obsługą tempomatu	1	A
Przewód połączeniowy	1	B
Pas ściągający	13	C
Rurka ochronna	1	D
Uchwyt	1	E

Procedura montażu

Poszczególne części demontować i montować według podręcznika warsztatowego Škoda. Podczas montażu akumulator musi być odłączony.

- 2 -

- Lewą część przełącznika pod kierownicą zamienić na przełącznik z obsługą tempomatu (A) z zestawu BEA 600 002A - dotyczy wszystkich pojazdów Škoda Octavia (1Z), Superb (3T) i Yeti (5L).

(patrz Karoseria – prace montażowe, Schematy elektryczne, Punkty montażowe)

Demontując i ponownie montując kierownicę, bezwarunkowo należy zachować pozycję kierownicy w stosunku do wału kierownicy.

Uwaga – Jednostka sterująca elektroniką kolumny kierownicy i moduł włączników pod kierownicą są zaklejone żółtą taśmą samoprzylepną -strzałka-. Taśma ta jest tylko informacyjna, może ulec uszkodzeniu i nie ma związku z gwarancjami.

- 3 - dotyczy pojazdów Škoda Octavia (1Z) do 05/2005

- Połączyć listwę zaciskową (T20a/ PIN 13) jednostki sterującej elektroniką kolumny kierownicy z listwą zaciskową (T12d/ PIN 4 (niebieska)) w komorze oddzielającej.

- Do podłączenia można po dostosowaniu wykorzystać przewód (B). Przewód skrócić (od strony jednostki sterującej silnika) do odpowiedniej długości. Na końcówkę przewodu umieścić styk o nr zamówienia 000 979 132 lub 000 979 132E z katalogu części zamiennych (do połączenia wykorzystać tuleję stykową z walizki serwisowej). Podłączenie przewodu wykonać wg rysunku.

- Przewód przymocować do istniejącej instalacji elektrycznej pojazdu za pomocą pasów ściągających.

- 4, 5, 6 - dotyczy pojazdów Škoda Superb (3T) i Yeti (5L)

- Za pomocą przewodu (B) połączyć listwę zaciskową jednostki sterującej elektroniki kolumny kierownicy (T20a/ PIN 13) z listwą zaciskową jednostki sterującej silnika (zróżnicowanie na podstawie typu silnika patrz rys. 4).

- Uwaga. Podczas przeciągania (a następnie mocowania) przewodu tempomatu wewnątrz pojazdu kierownica powinna być wysunięta jak najwyżej. Po skończeniu montażu należy kilkakrotnie zmienić pozycję kierownicy. Jednocześnie należy sprawdzić, czy przewód jest przymocowany tak, aby podczas przenoszenia kierownicy nie doszło do jego uszkodzenia.

- Przewód przeprowadzić przez przepust izolatorowy -Przez głównej wiązce instalacji elektrycznej pojazdu do komory silnika i zabezpieczyć w taki sposób, aby nie dochodziło do zaciekania do wnętrza pojazdu (przewód uszczelnąć odpowiednim kitem i otoczyć taśmą PCW).

- Z komory silnika poprowadzić przewód wzdłuż instalacji elektrycznej pojazdu poprzez przepust do komory oddzielającej i jednostki sterującej silnika (dalej tylko EUM). W miejscu przepustu (patrz rys. 5) przewód zabezpieczyć rurką ochronną (D).

- Przewód w komorze oddzielającej przymocować w odpowiednich miejscach za pomocą pasów ściągających w taki sposób, aby nie doszło do kolizji z mechanizmem wycieraczek.

- dotyczy pojazdów Škoda Superb (3T) - Zacisk T podłączyć wewnątrz pojazdu do otworu w lewym wsporniku kolumny kierownicy (patrz rys.). 6). Przewód przymocować do istniejącej instalacji elektrycznej pojazdu za pomocą 5 pasów ściągających.

- dotyczy pojazdów Škoda Yeti (5L) - Wewnątrz pojazdu przymocować uchwyt (E) do wspornika kolumny kierownicy mniej więcej w miejscu zaznaczonym na rys. 6. Przewód tempomatu umocować w uchwycie. Pozostałą część przewodu przymocować do istniejącej instalacji elektrycznej pojazdu za pomocą 5 pasów ściągających (zacisk T na przewodzie nie zostanie wykorzystany).

- Z powodu możliwych zmian w pojazdach podłączenie tempomatu (szczególnie do EUM) należy sprawdzić wg aktualnych danych w podręczniku warsztatowym Škoda - patrz Schematy elektryczne - strona jednostka sterująca silnika / wyłącznik pedału hamulcowego i sprzęgła.

- dotyczy pojazdów Škoda Octavia (1Z) od 05/2005

- W tych pojazdach instalacja elektryczna do podłączenia tempomatu jest już przygotowana. Zamienić lewą część przełącznika pod kierownicą na przełącznik (A) z obsługą tempomatu (procedura patrz podręcznik warsztatowy Škoda).

- dotyczy wszystkich pojazdów

- Przewód umocować za pomocą pasów ściągających (C) do instalacji elektrycznej pojazdu tak, aby nie dochodziło do jego uszkodzenia a podczas jazdy nie powstawały niepożądane dźwięki. Umieszczenie i umocowanie przewodu nie może mieć wpływu na funkcjonalność kolanowej poduszki powietrznej (jeżeli pojazd jest w nią wyposażony).

Zamontować z powrotem wszystkie zdemontowane części.

Podłączyć akumulator i wykonać wszystkie konieczne adaptacje (np. elektryczne sterowanie okien itp.) i diagnostykę wyposażenia elektrycznego związanego z odłączeniem i ponownym przyłączeniem akumulatora (patrz podręcznik warsztatowy Škoda).

Za pomocą urządzenia diagnostycznego przeprowadzić aktywację tempomatu. Konieczne jest zakodowanie jednostki sterującej elektroniki kolumny kierownicy i jednostki sterującej silnika.

Sprawdzić funkcjonowanie tempomatu podczas jazdy próbnej.

W przypadku pojazdów, które dzięki swojemu wyposażeniu umożliwiają zapalenie się lampki kontrolnej tempomatu na tablicy przyrządów, lampka ta jest automatycznie aktywna bez konieczności dalszego ustawiania lub kodowania. Opis funkcji lampki kontrolnej (jeżeli jest częścią wyposażenia pojazdu) i sterowania tempomatu jest podany w Instrukcji obsługi pojazdu.

TEMPOMAT

Príslušenstvo je určené na odbornú montáž. Škoda Auto odporúča vykonávať montáž u zmluvných partnerov.

Súprava je určená pre vozidlá Škoda Octavia (1Z), Superb (3T) a Yeti (5L).

Tempomat je možné aktivovať iba s niektorými typmi riadiacích jednotiek elektroniky stĺpika riadenia. Varianty platné k 07/ 2008 sú uvedené na obrázku č. 7. V prípade výmeny riadiacej jednotky elektroniky stĺpika riadenia za inú hradí jej cenu zákazník.

Zoznam dielov (obr. 1)

Názov dielu	Kusov	Pozícia
Prepínač pod volantom s ovládaním tempomatu	1	A
Prepájací vodič	1	B
Sťahovacia páska	13	C
Ochranná rúrka	1	D
Príchytka	1	E

Postup montáže

Demontáž a spätnú montáž jednotlivých dielov vykonajte podľa dielenskej príručky Škoda. Počas montáže majte odpojený akumulátor.

- 2 -

- Ľavú časť prepínača pod volantom vymeňte za prepínač s ovládaním tempomatu (A) zo súpravy BEA 600 002A – platí pre všetky vozidlá Škoda Octavia (1Z), Superb (3T) a Yeti (5L). (pozri Karoséria – montážne práce, Elektrické schémy, Montážne miesta)

Pri demontáži a spätnej montáži volantu je nutné bezpodmienečne dodržať polohu volantu voči volantovému hriadeľu.

Poznámka – Riadiaca jednotka elektroniky stĺpika riadenia a modul spínačov pod volantom sú v niektorých vozidlách prelepené žltou samolepiacou páskou -šípka-. Táto páska je iba informatívna, smie sa poškodiť a nesúvisí s garanciami.

- 3 - platí pre vozidlá Škoda Octavia (1Z) do 05/ 2005

- Prepojte svorkovnicu (T20a/ PIN 13) riadiacej jednotky elektroniky stĺpika riadenia so svorkovnicou (T12d/ PIN 4 (modrá)) v oddeľovacom priestore.
- Na prepojenie je možné po úprave použiť vodič (B). Vodič skráťte (zo strany od riadiacej jednotky motora) na potrebnú dĺžku. Koniec vodiča osadte kontaktom s objed. číslom 000 979 132 alebo 000 979 132E z katalógu náhradných dielov (na spojenie použite spojovaciu dutinku zo servisného kufríka). Zapojenie vodiča vykonajte podľa obrázka.
- Vodič upevnite sťahovacími páskami k existujúcej elektrickej inštalácii vozidla.

- 4, 5, 6 - platí pre vozidlá Škoda Superb (3T) a Yeti (5L)

- Vodičom (B) prepojte svorkovnicu riadiacej jednotky elektroniky stĺpika riadenia (T20a/ PIN 13) so svorkovnicou riadiacej jednotky motora (rozlíšenie podľa typu motora, pozri obr. 4).

- **Upozornenie. Pri pretahovaní (a následnom upevňovaní) vodiča tempomatu v interiéri vozidla majte volant vysunutý do najvyššej polohy. Po skončení montáže niekoľkokrát zmeňte polohu volantu. Pritom skontrolujte, či je vodič upevnený tak, aby nemohlo dôjsť pri zmene nastavenia volantu k jeho poškodeniu.**

- Vodič pretiahnite priechodkou na hlavnom zväzku elektrickej inštalácie vozidla do motorového priestoru a zaistite ho tak, aby nemohlo dôjsť k zatekaniu do vozidla (vodič utesnite vhodným tmelom a oviňte PVC páskou).

- Z motorového priestoru vedte vodič pozdĺž elektrickej inštalácie vozidla prechodom do oddeľovacieho priestoru k riadiacej jednotke motora (ďalej len EUM). V mieste prechodu (pozri obr. 5.) použite na vodič ochrannú rúrku (D).

- Vodič v oddeľovacom priestore upevnite na vhodných miestach sťahovacími páskami tak, aby nemohlo dôjsť ku kolízii s mechanizmom stieračov.

- **platí pre vozidlá Škoda Superb (3T)** - V interiéri vozidla nacvaknite T-príchytku do otvoru v ľavej konzole stĺpika riadenia (pozri obr. 6). Vodič upevnite 5 sťahovacími páskami k existujúcej elektrickej inštalácii vozidla.

- **platí pre vozidlá Škoda Yeti (5L)** - V interiéri vozidla nacvaknite priloženú príchytku (E) na konzolu stĺpika riadenia približne do miesta podľa obr. 6. Vodič tempomatu upevnite do príchytky. Zvyšok vodiča upevnite 5 sťahovacími páskami k existujúcej elektrickej inštalácii vozidla (T-príchytky upevnená na vodiči zostane nepoužitá.).

- S ohľadom na možné zmeny na vozidlách skontrolujte zapojenie tempomatu (najmä pripojenie do EUM) podľa aktuálnych údajov v dielenskej príručke Škoda – pozri Elektrické schémy – list riadiaca jednotka motora/spínač brzdového a spojkového pedála.

- platí pre vozidlá Škoda Octavia (1Z) od 05/2005

- Tieto vozidlá majú elektrickú inštaláciu vozidla pre zapojenie tempomatu už pripravenú. Vymeňte ľavú časť prepínača pod volantom za prepínač (A) s ovládaním tempomatu (postup – pozri dielenskú príručku Škoda).

- platí pre všetky vozidlá

- Vodič upevnite pomocou sťahovacích pásovk (C) k existujúcej elektrickej inštalácii vozidla tak, aby nemohlo dôjsť k jeho poškodeniu a počas jazdy nedochádzalo k rušivým zvukom. Umiestnenie a uchytenie vodiča nesmie ovplyvniť funkciu kolenného airbagu (ak je vo výbave vozidla).

Namontujte späť všetky demontované diely.

Pripojte akumulátor a vykonajte všetky potrebné prispôsobenia (napr. elektrické ovládanie okien a pod.) a diagnostiku elektrických zariadení spojené s odpojením a pripojením akumulátora (pozri dielenskú príručku Škoda).

Pomocou diagnostického prístroja aktivujte tempomat. Je nutné nakódovať riadiacu jednotku elektroniky stĺpika riadenia a riadiacu jednotku motora.

Vyskúšajte funkciu tempomatu skúšobnou jazdou.

Vo vozidlách, ktoré svojou výbavou umožňujú rozsvietenie kontrolky tempomatu na paneli prístrojov, je táto kontrolka automaticky aktívna bez nutnosti ďalších nastavení alebo kódovania. Popis funkcie kontrolky (ak je vo výbave vozidla) a ovládanie tempomatu sú uvedené v Návode na obsluhu vozidla.

ТЕМПОМАТ

Принадлежности предназначены для квалифицированного монтажа. Škoda Auto рекомендует выполнять монтаж у договорных партнёров.

Комплект предназначен для автомобилей Škoda Octavia (1Z), Superb (3T) и Yeti (5L).

Темпомат (круиз-контроль) можно активировать при наличии только некоторых типов блоков управления электроникой рулевой колонки. Варианты, действительные к 07/ 2008, указаны на рисунке 7. В случае замены блока управления электроникой рулевой колонки другим его стоимость оплачивает заказчик.

Список деталей (рис. 1)

Название детали	Штук	Позиция
Переключатель под рулём с управлением темпоматом	1	A
Соединительный провод	1	B
Стяжная лента	13	C
Защитная трубка	1	D
Скоба	1	E

Порядок монтажа

Демонтаж и повторный монтаж отдельных частей проводите согласно техническим инструкциям Škoda. На время монтажа отключите аккумулятор.

- 2 -

- Левую часть переключателя под рулём замените переключателем с управлением темпоматом (A) из комплекта BEA 600 002A - относится ко всем автомобилям Škoda Octavia (1Z), Superb (3T) и Yeti (5L).

(см. Кузов – монтажные работы, Электрические схемы, Монтажные места)

При демонтаже и повторном монтаже руля безоговорочно необходимо контролировать положение руля относительно рулевого вала.

Примечание - Блок управления электроникой рулевой колонки и модуль переключателей под рулём у некоторых автомобилей переклеены желтой самоклеящейся лентой -стрелка-. Эта лента является только информационной; она не связана с гарантиями и может быть повреждена.

- 3 - относится к автомобилям Škoda Octavia (1Z) до 05/ 2005

- Соедините клеммную колодку (T20a/ PIN 13) блока управления электроникой рулевой колонки с клеммной колодкой (T12d/ PIN 4 (синяя)) в разделяющем пространстве.

- Для подключения после подготовки можно использовать провод (B). Укоротить провод (сбоку от блока управления двигателем) до необходимой длины. На конец провода установить контакт № зак. 000 979 132 или 000 979 132E из каталога запасных частей (для соединения используйте соединительную гильзу из сервисного кейса). Подключение провода проведите согласно рисунку.

- Провод прикрепите стяжными лентами к электропроводке автомобиля.

- 4, 5, 6 – относятся к автомобилям Škoda Superb (3T) и Yeti (5L)

- Соедините проводом (B) клеммную колодку блока управления электроникой рулевой колонки (T20a/ PIN 13) с клеммной колодкой блока управления двигателем (различие в зависимости от типа двигателя - см. рис. 4).

- Предупреждение. При протягивании (и последующем закреплении) провода темпомата в салоне автомобиля выдвиньте руль до максимально высокого положения. По окончании монтажа несколько раз измените положение руля. При этом проверьте закрепление провода и убедитесь, что при перестановке руля не происходит повреждения провода.

- Провод протяните через ввод на главном жгуте электропроводки автомобиля в отсек двигателя и зафиксируйте его таким образом, чтобы исключалось затекание в автомобиль (провод герметизировать подходящей замазкой и обернуть ПВХ лентой).

- Из отсека двигателя ведите провод вдоль электропроводки автомобиля через проход в разделяющее пространство к блоку управления двигателем (далее - EUM). В месте прохода (см. рис. 5) наденьте на провод защитную трубку (D).

- Провод в разделяющем пространстве закрепите на подходящих местах стяжными лентами во избежание столкновения с механизмом дворников.

- относится к автомобилям Škoda Superb (3T) - В салоне автомобиля прищёлкните T-скобу к отверстию в левой консоли рулевой колонки (см рис. 6). Провод прикрепите 5 стяжными лентами к электропроводке автомобиля.

- относится к автомобилям Škoda Yeti (5L) - В салоне автомобиля прищёлкните приложенную скобу (E) к консоли рулевой колонки в месте, приблизительно соответствующем изображённому на рис. 6. Провод темпомата прикрепите к скобе. Излишек провода прикрепите 5 стяжными лентами к имеющейся электропроводке автомобиля (T-скоба, закреплённая на проводе, останется неиспользованной).

- Учитывая возможные преобразования автомобилей, проверьте подключение темпомата (прежде всего, подключение к EUM) согласно актуальным данным технического руководства Škoda - см. Электрические схемы - блок управления мотором/ переключатель педали тормоза и сцепления.

- относится к автомобилям Škoda Octavia (1Z) от 05/2005

- В этих автомобилях уже подготовлена электропроводка для подключения темпомата. Замените левую часть переключателя под рулём переключателем (A) с управлением темпоматом (порядок - см. техническое руководство Škoda).

- относится ко всем автомобилям

- Провод прикрепите стяжными лентами (C) к имеющейся электропроводке автомобиля так, чтобы исключалось его повреждение и во время езды не возникало посторонних звуков. Расположение и закрепление проводов не должно влиять на функционирование коленной подушки безопасности (если автомобиль оснащён ею).

Смонтируйте повторно все демонтированные детали.

Подключите аккумулятор и выполните все необходимые действия по приспособлению (напр., электрическое управление окнами и т.п.) и диагностике электрооборудования, связанные с отключением и подключением аккумулятора (см. техническое руководство Škoda).

С помощью диагностического прибора активируйте темпомат. Необходимо закодировать блок управления электроникой рулевой колонки и блок управления двигателем.

Проверить функционирование темпомата в процессе испытательной поездки.

В автомобилях, оснащённых загорающимся на панели приборов индикатором темпомата, этот индикатор автоматически активен без необходимости дальнейшей настройки или кодировки. Описание работы индикатора (если автомобиль им оснащён) и управления темпоматом приведено в Инструкции по эксплуатации автомобиля.

TEMPOMAT

A tartozékok szakszerű szerelést igényelnek. A szereléseket a Škoda Auto cég a szerződéses partnereinél javasolja elvégeztetni.

A jelen készlet a Škoda Octavia (1Z) és Superb (3T) és YETI (5L) típusú személygépkocsikhoz van rendeltetve.

A Tempomat készülék csak az elektronika irányítóoszlop bizonyos vezérlőegységei útján aktiválható. A 2008/07 időpontra vonatkozó variánsok a 7. ábrán láthatók. Amennyiben a vásárló az elektronika irányító oszlop vezérlőegység kicserélése mellett dönt, úgy ezt a saját költségére teszi.

Alkatrészek jegyzéke (1. ábra)

Alkatrész megnevezése	Darabszám	Pozíció
A kormány alatti tempomatot vezérlő kapcsoló	1	A
Csatlakozó vezeték	1	B
Merevítő szalag	13	C
Védőcsövecske	1	D
Rögzítő	1	E

Szerelési folyamat

Az egyes részek le- és visszaszerelését a vonatkozó útmutató kézikönyvek szerint végezze el. A szerelési folyamat alatt az akkumulátor áramtalanítva legyen.

- 2 -

- A kapcsoló kormány alatti bal részét cserélje fel a BEA 600 002A készletű tempomat vezérlési kapcsolóval (A) – ez alkalmazható a valamennyi Škoda Octavia (1Z) és Superb (3T) és Yeti 5L) típusú gépkocsikhoz.
(lásd a Karosszéria – szerelési folyamatok, Elektromos vázlatok, Szerelési helyek fejezeteket)

A kormány le- és visszaszereléskor feltétlenül be kell tartani a kormány a kormánytengelyhez igazodó helyzet beállítását.

Megjegyzés – Lehetséges, hogy az elektronika irányítóoszlop vezérlőegysége és a kormány alatti modul néhány gépkocsinál sárga szalaggal átragasztva lesz -nyiljezés-. Ennek a szalagnak csak tájékoztató szerepe van, tehát a garancia feltételek megsértése nélkül is eltávolítható.

- 3 - érvényes a 2005/05 előtti Škoda Octavia (1Z) gépkocsik számára

- Csatlakoztassa össze az elektronika irányítóoszlop vezérlő egység huzalkapcsát (T20a/ PIN 13) a választótérben levő huzal kapocccsal (T12d/ PIN 4 huzalkapocccsal (kék)).
- A csatlakoztatáshoz felhasználható a módosított vezeték (B) is. Ezt a vezetékét rövidítse le (a motor vezérlő egység felőli oldalon) a kívánt hosszúságra. A vezeték végződésére helyezze rá a kontaktust, melynek az alkatrész katalógusi rendelési száma: 000 979 132 vagy 000 979 132E (a csatlakozáshoz használja a szerviz-táska készletű üreges csatlakozót). A vezeték csatlakoztatását végezze el az ábra szerinti útmutató alapján.

- A vezetékét rögzítse le a merevítő szalagokkal a gépkocsi már meglévő elektromos szerelési részeihez.

- 4, 5, 6 – érvényes a Škoda Superb (3T) és Yeti (5L) gépkocsik számára

- A vezeték (B) segítségével csatlakoztassa össze az elektronika irányítóoszlop vezérlő egység huzalkapcsát (T20a/ PIN 13) a motor vezérlőegység huzalkapcsával (a motortípustól függően – lásd a 4. ábrát).

- Figyelem! A tempomat vezeték a gépkocsi belső terében való áthúzásakor (és az ezt követő rögzítésekor) a kocsikormányát a lehető legmagasabb pozíciójába tolja ki. A szerelés befejezését követően néhányszor változtassa meg a kormány helyzetét. Eközben vizsgálja meg, hogy a vezeték olyannyira szilárdan van-e rögzítve, hogy kormányátállításkor azt ne érhesse semmiféle sérülés.

- A vezetékét húzza át a gépkocsi elektromos beszerelés fő kötegének az átjáró részén a motortérbe, és ezt úgy biztosítsa, hogy a gépkocsiba ne hatolhasson be csapadék (a vezetékét tömítse el erre alkalmas tömítő szerrel, és fedje le PVC szalaggal).

- A motortérből folytassa tovább a vezeték húzását a gépkocsi elektromos szerelése mentén az átjáróban a választérbe a motor vezérlő egységéhez (a továbbiakban, mint EUM). Az átjáró rész helyén (lásd az ábrát 5.) használja a védőcsöves vezetékét (D).

- A választérben rögzítse le a vezetékét erre alkalmas pontokon merevítő szalaggal úgy, hogy ez ne akadályozhassa az ablaktörlők mechanizmusát.

- érvényes a Škoda Superb (3T) típusú gépkocsik számára - A gépkocsi belső terében kattintsa be a T-rögzítőt az irányítóoszlop baloldali konzol nyílásába (6. ábra). A vezetékét rögzítse le 5 darab merevítő szalaggal a gépkocsi meglévő elektromos szereléséhez.

- érvényes a Škoda Yeti (5L) típusú gépkocsik számára - A gépkocsi belső terében kattintsa be a csatolt rögzítőt (E) irányítóoszlop konzolra kb. a 6. ábra által szemléltetett pontra. A tempomat vezetékét rögzítse be a rögzítő részbe. A maradék vezeték részt rögzítse le 5 darab merevítő szalaggal a gépkocsi meglévő elektromos szereléséhez (a vezetéken levő T-rögzítő használaton kívül marad).

HU

- Tekintettel a gépkocsikon végrehajtott változtatásokra, vizsgálja meg a tempomat csatlakoztatását (főleg az EUM-hoz való csatlakozást) Škoda szerelési útmutató aktuális adatai szerint – lásd az Elektromos vázlatok – motor vezérlő egység/fékpedál és váltópedál kapcsolót ismertető oldalakat).

- érvényes a 2005/05 utáni Škoda Octavia (1Z) gépkocsik számára

- Ezen gépkocsi típusok már rendelkeznek a tempomat beszereléséhez szükséges elektromos felszereléssel. Cserélje ki a kormány alatti kapcsoló bal részét a tempomatot vezérlő (A) kapcsolóval (a folyamat leírását lásd a Škoda szerelési útmutatóban).

- érvényes valamennyi gépkocsi számára

- A vezetékét rögzítse le a merevítő szalagokkal (C) a gépkocsi már meglévő elektromos beszereléséhez úgy, hogy a közlekedés alatt ezt ne érje semmiféle sérülés, és haladás közben ne keletkezheszenek semmiféle zavaró zajtünetek sem. Tilos, hogy a vezeték elhelyezése és rögzítése bármiképpen is befolyásolhassa a térdrészi légszák működőképességét (amennyiben ez az airbag a gépkocsiban jelen van).

Szerelje vissza valamennyi előzőleg leszerelt alkatrészt.

Csatlakoztassa vissza az akkumulátort, és végezze el valamennyi rész megfelelő beillesztését (pl. az ablak elektronikus vezérlése stb.), illetve az akkumulátor kikötésével és visszacsatlakoztatásával járó elektromos berendezések diagnosztikáját (lásd Škoda szerelési útmutatót).

A diagnosztika műszer segítségével végezze el a tempomat aktiválását. Szükségszerű lesz elvégezni az irányító oszlop vezérlő elektronika és a motor vezérlőegység kódolását is.

Egy próbajáráttal ellenőrizze a tempomat helyes működését.

Azon gépkocsinál, amelyek felszerelése lehetővé teszi, hogy a műszerlapon levő tempomat jelzőlámpa kigyulladjon, ez a jelzőlámpa minden további állítás vagy kódolás szükséglete nélkül is automatikusan aktívá válik. A jelzőlámpa (amennyiben a gépkocsijában ezzel fel van szerelve) és a tempomat vezérlése a gépkocsi Használati utasításaiban található.

TEMPOMAT

Produsele de accesorii sunt destinate montajului de specialitate. Škoda Auto recomandă efectuarea montajului la partenerii contractuali.

Setul este destinat pentru vehiculele Škoda Octavia (1Z), Superb (3T) și Yeti (5L).

Tempomatul se poate activa numai cu unul din tipurile unității de ghidare a electronicii coloanei de ghidare. Variantele valabile pentru 07/ 2008 sunt menționate la ilustrația nr. 7. În cazul înlocuirii unității de ghidare a electronicii coloanei de ghidare cu o alta, prețul acesteia este achitat de client.

Tabelul pieselor (ilustr. 1)

Denumirea piesei	Piese	Poziție
Comutatorul de sub volan cu comandare tempomat	1	A
Conductor de interconectare	1	B
Bandă de strângere	13	C
Tub protector	1	D
Brățară de fixare	1	E

Procesul de montaj

Efectuați demontajul și montajul la loc al pieselor conform manualului de atelier Škoda. În timpul montajului decuplați acumulatorul.

- 2 -

- Înlocuiți partea stângă a comutatorului de sub volan cu comutatorul pentru comandarea tempomatului (A) din setul BEA 600 002A – valabil pentru toate vehiculele Škoda Octavia (1Z), Superb (3T) și Yeti (5L).
(vezi Caroserie – lucrări de montaj, Scheme electrice, Locuri de montaj)

La demontajul și montajul la loc al volanului, trebuie neapărat respectată poziția volanului față de arborele volanului.

RO

Mențiune – Unitatea de ghidare a electronicii coloanei de ghidare și modulul conjunctoarelor de sub volan sunt prevăzute, la unele vehicule, cu bandă adezivă galbenă -săgeată-. Această bandă este doar informativă, se poate deteriora, nu este legată de garanție.

- 3 - valabil pentru vehiculele Škoda Octavia (1Z) până la 05/ 2005

- Interconectați borna (T20a/ PIN 13) a unității de ghidare a electronicii coloanei de ghidare cu borna (T12d/ PIN 4 (albastră)) în spațiul de despățire.
- Pentru interconectare se poate utiliza, după ajustare, conductorul (B). Scurtați conductorul (în partea unității de ghidare a motorului) la lungimea necesară. Degajați capătul conductorului cu contactul cu nr. de comandă 000 979 132 sau 000 979 132E din catalogul pieselor de schimb (pentru legare, utilizați tubul de legătură din boxul de servis). Efectuați racordarea conductorului conform ilustrației.
- Fixați conductorul cu benzile de strângere, la instalația electrică existentă a vehiculului.

- 4, 5, 6 - valabil pentru vehiculele Škoda Superb (3T) și Yeti (5L)

- Interconectați cu conductorul (B) borna unității de ghidare a electronicii coloanei de ghidare (T20a/ PIN 13) cu borna unității de ghidare a motorului (demarcare conform tipului de motor vezi ilustr. 4).

- Atenționare. În decursul tragerii (și fixării ulterioare) a conductorului tempomatu în interiorul vehiculului, volanul trebuie ridicat în poziția cea mai înaltă. După terminarea montajului, schimbați de câteva ori poziția volanului. În același timp verificați dacă conductorul este fixat în astfel încât, să nu se deterioreze în timpul reglării volanului.

- Trageți conductorul prin mufa de pe fascicolul principal al instalației electrice a vehiculului în spațiul motorului și asigurați-l astfel încât, să nu se poată produce pătrunderea apei în vehicul (etansați conductorul cu chit adecvat și înfășurați-l cu bandă PVC).

- Din spațiul motorului duceți conductorul pe lângă instalația electrică a vehiculului prin trecerea în spațiul de despărțire, către unitatea de ghidare a motorului (în continuare doar EUM). În locul trecerii (vezi ilustr.5) utilizați pentru conductor, tubul protector (D).

- Fixați conductorul în spațiul de despărțire, în locuri adecvate cu benzi de strângere astfel încât, să nu poată produce colizia cu mecanismul ștergătoarelor.

- valabil pentru vehiculele Škoda Superb (3T) - În interiorul vehiculului puneți brățara de fixare T în oficiul de pe consola stângă a coloanei de ghidare (vezi ilustr. 6). Fixați conductorul cu 5 benzi de strângere la instalația electrică existentă a vehiculului.

- valabil pentru vehiculele Škoda Yeti (5L) - În interiorul vehiculului fixați brățara de fixare anexată (E) pe consola stângă a coloanei de ghidare, aproximativ în locul din ilustr. 6. Prindeți conductorul tempomatului în brățară. Fixați restul conductorului cu 5 benzi de strângere la instalația electrică existentă a vehiculului (brățara de fixare T fixată pe conductor rămâne neutilizată.).

- Ținând cont de posibilele modificări la vehicule, controlați racordarea tempomatului (mai ales racordarea în EUM) conform datelor actuale din manualul de atelier Škoda - vezi Sheme electrice - foaia unitatea de ghidare a motorului/conjunctorul pedalei de frână și ambreiaj.

- valabil pentru vehiculele Škoda Octavia (1Z) de la 05/ 2005

- Aceste vehicule au deja pregătită instalația electrică a vehiculului pentru racordarea la tempomat. Înlocuiți partea stângă a comutatorului de sub volan cu comutatorul (A) cu comandare a tempomatului (proces vezi manualul de atelier Škoda).

- valabil pentru toate vehiculele

- Fixați conductorul cu ajutorul benzilor de strângere (C) la instalația electrică existentă a vehiculului astfel încât, să nu se poată produce deteriorarea acestuia și să nu se producă zgomote deranjante în timpul cursei. Poziționarea și fixarea conductorului nu are voie să influențeze funcția airbagului pentru genunchi (dacă acesta se află în dotarea vehiculului).

Montați la loc toate piesele demontate.

Cuplați acumulatorul și efectuați toate adaptările necesare (de ex. comandarea electrică a geamurilor etc.) și diagnosticul instalațiilor electrice legate de decuplarea și cuplarea acumulatorului (vezi manualul de atelier Škoda).

Efectuați, cu ajutorul aparatului de diagnosticare, activarea tempomatului. Trebuie neapărat codificată unitatea de ghidare a electronicii coloanei de ghidare și unitatea de ghidare a motorului.

Verificați funcționarea tempomatului prin cursă de încercare.

La vehiculele, care prin dotarea sa permit aprinderea lămpii de control a tempomatului pe panoul aparatelor, această lampă de control este activă în mod automat fără necesitatea de setare sau codificare suplimentară. Descrierea funcției lămpii de control (dacă este în dotarea vehiculului) și comandarea tempomatului sunt menționate în Instrucțiunile de deservire ale vehiculului.

- CZ -

Tento výrobek je shodný s typem schváleným Ministerstvem dopravy České republiky pod číslem schválení ATEST 8SD č.1426.

Informace o technických údajích, konstrukci, vybavení, materiálech, zárukách a vnějším vzhledu se vztahují na období zadávání montážního návodu do tisku. Výrobce si vyhrazuje právo změny (včetně změny technických parametrů se změnami jednotlivých modelových opatření).

- DE -

Informationen über technische Angaben, Konstruktion, Ausrüstung, Werkstoffe, Garantien und äußerliches Aussehen beziehen sich auf den Zeitraum, in dem die Montageanleitung in Druck gegeben wurde. Der Hersteller behält sich das Änderungsrecht vor (samt Änderungen der technischen Parameter mit Änderungen einzelner Modellmaßnahmen).

- GB -

The information on the technical data, design, equipment, materials, guarantees and outside appearance refer to the period when the mounting instructions are sent to print. The manufacturer reserves the right to changes (including the change in technical parameters with reference to the individual model measures).

- ES -

Las informaciones sobre los datos técnicos, la construcción, el equipo, los materiales, la garantía y el aspecto son válidas para el período en que la instrucción de montaje es mandada a imprimir. El fabricante se reserva el derecho de cambiar (incluyendo el cambio de los parámetros técnicos con los cambios de las distintas medidas modelo).

- FR -

Les informations sur les données techniques, de construction, d'équipement, de matériaux, de garanties et sur l'aspect concernant la période de mise sous presse des instructions de montage. Le fabricant se réserve le droit de modification (incluant les modifications des paramètres techniques avec des modifications particulières des mesures de modelage).

- IT -

Informazioni dei dati tecnici, costruzione, corredamento, materiali, garanzie e l'aspetto esterno riguardano il periodo, quando l'istruzione per il montaggio sono stati dati alle stampe. Il produttore si riserva il diritto di eseguire le modifiche (compreso la modifica dei parametri tecnici riguardanti la modifiche dei modelli).

- SV -

Upplysningarna om tekniska data, konstruktion, utrustning, materialier, garantier, och om yttre utseendet, gäller tidrymden då montageanledningen givits i uppdrag för tryckning. Producenten förbehåller sig rätten till förändringar (inkl. modifikation av tekniska parametrar sammen med ändringar av enskilda modellåtgärder).

- NL -

Informaties over de technische gegevens, constructie, uitrusting, materialen, garanties en het uiterlijk hebben betrekking op de periode wanneer de montageaanwijzing in druk wordt gegeven. De fabrikant behoudt zich het recht van de wijziging voor (inclusief wijziging van de technische parameters met de wijzigingen van de afzonderlijke modelvoorzieningen).

- PL -

Informacje o danych technicznych, konstrukcji, wyposażeniu, materiałach, gwarancjach i wyglądzie zewnętrznym odnoszą się do okresu zlecenia instrukcji montażowej do druku. Producent zastrzega sobie prawo zmiany (włącznie ze zmianą parametrów technicznych ze zmianami poszczególnych modelowych posunięć).

- SK -

Informácie o technických údajoch, konštrukcii, vybavení, materiáloch, zárukách a vonkajšom vzhľade sa vzťahujú na obdobie zadávania montážneho návodu do tlače. Výrobca si vyhradzuje právo zmeny (vrátane zmeny technických parametrov so zmenami jednotlivých modelových opatrení).

- RU -

Информация о технических данных, конструкции, оснащении, материалах, гарантии и внешнего вида соответствует периоду передачи заказа инструкции по монтажу в печать. Производитель оставляет за собой право внесения изменений (в том числе изменений технических параметров с изменениями отдельных модельных мер).

- HU -

A műszaki adatokra, a konstrukcióra, a felhasznált anyagokra, a garanciára és a termék kivetelére vonatkozó adatok a jelen anyag nyomdába kerülésének idején érvényben lévő állapotot tükrözik. A gyártó fenntartja magának a változtatások jogát (azokat a műszaki változtatásokat is beleértve, amelyek a modellmódosítások miatt következnek be).

- RO -

Informațiile privind datele tehnice, construcția, dotarea, materialele, garanțiile și aspectul exterior se referă la momentul prezentării instrucțiunilor de montaj pentru tipărire. Fabrică își rezervă dreptul de a face schimbări (inclusiv schimbarea parametrilor tehnici cu schimbările măsurilor pentru diferitele modele).

Nr. BEA 600 002A/07.2009